

Cadillac Escalade/ESV/EXT Grille Inserts

<u>Kit Contents</u>	<u>Quantity</u>
Grille Assembly	1
Installation Instructions	1

Tools Required

Flat Bladed Tool

Removal of Existing Grille

1. Remove headlamp assembly. See Figure 1.
 - a. Remove headlamp screws. See callouts 1 and 2 in Figure 1.
 - b. Pull to release the tabs on the back of the headlamp assembly.
 - c. Disconnect the electrical connectors.
 - d. Repeat for opposite side of vehicle.

FIGURE 1

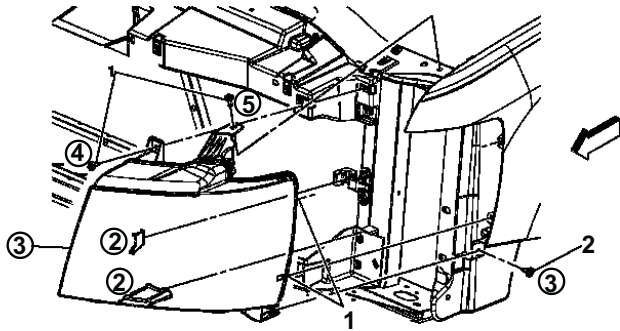

2. Remove the (5) push pin fasteners attaching the grille to the air baffle assembly. See Figure 2.

FIGURE 2

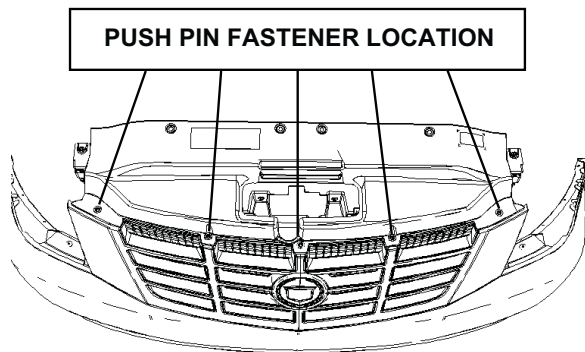

3. Remove the (6) screws attaching the grille to the top grille bracket. See Figure 3.

FIGURE 3

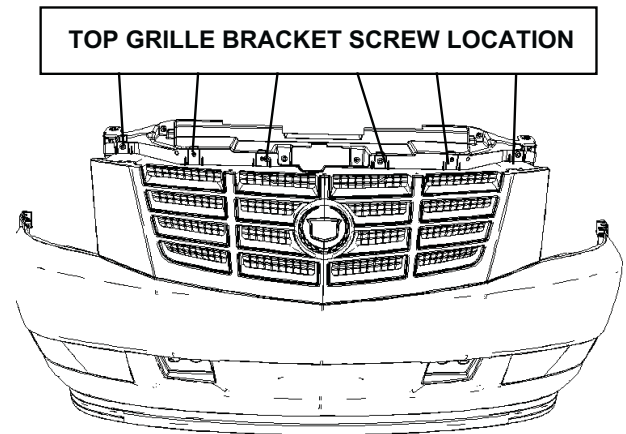

4. Remove front bumper fascia. See Figure 4.
 - a. Remove fascia retainers. See callout 2 in Figure 4.

FIGURE 4

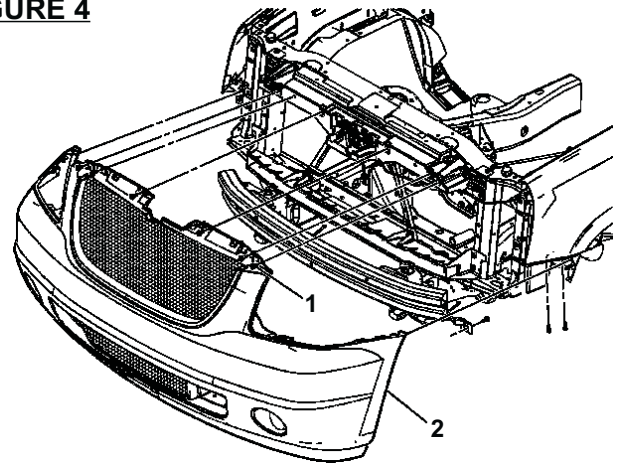

5. Disconnect fog lamp connectors (if equipped).
6. Remove grille assembly from front fascia.
 - a. Remove screw securing grille to fascia support. See Figure 5. Repeat for opposite side of the vehicle.

FIGURE 5

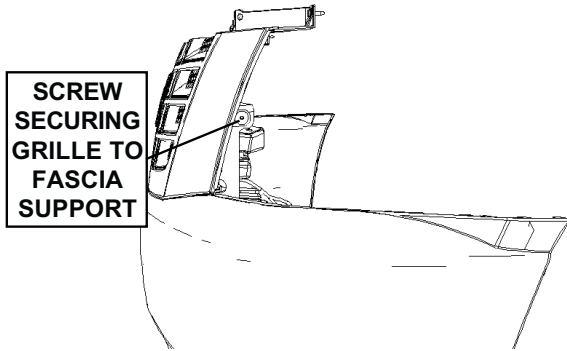

- b. Release the tabs securing the grille to the fascia. See the tab location for one side of the vehicle in Figure 6.

FIGURE 6

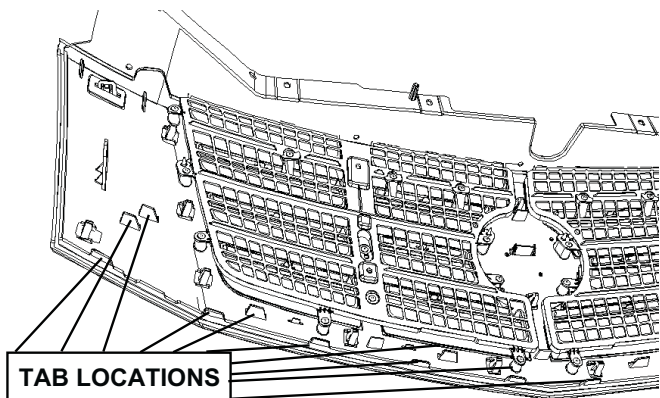

Installation of New Grille

1. Secure the grille by snapping the tabs into the fascia.
2. Reinstall the screws securing grille to fascia support. See Figure 7.

FIGURE 7

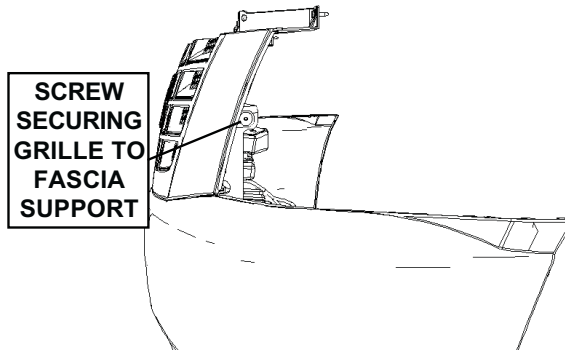

3. Install front fascia to vehicle. See Figure 8.
 - a. Connect the fog lamp connectors.
 - b. Install fascia retainers.
 - c. Tighten fascia screws to 9 Nm (80 lb in).

FIGURE 8

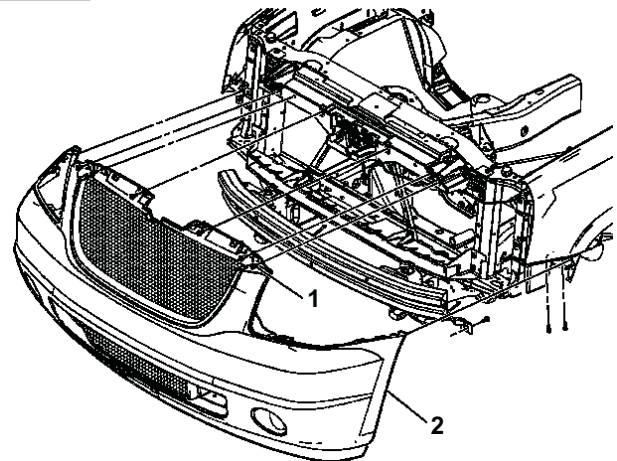

4. Reinstall the (6) screws attaching the grille to the top grille bracket. See Figure 9. Tighten the screws to 9 Nm (80 lb in).

FIGURE 9

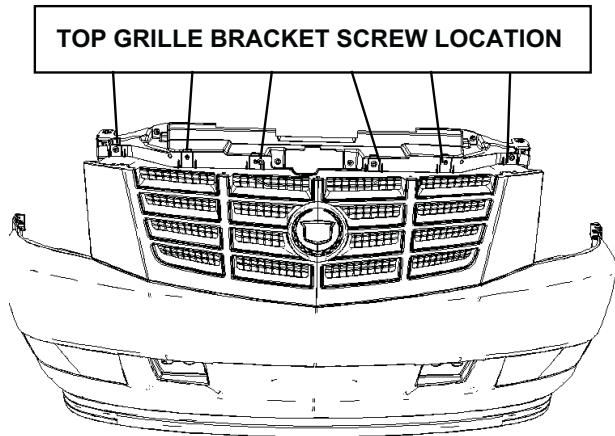

5. Reinstall the (5) push pin fasteners attaching the grille to the air baffle assembly. See Figure 10.

FIGURE 10

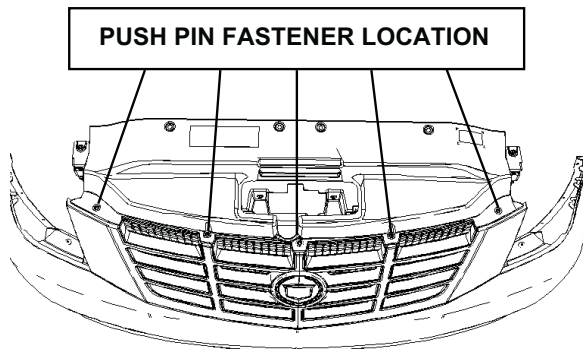

6. Install headlamp assembly.
 - a. Connect the electrical connectors.
 - b. Tighten headlamp screw to 2 Nm (18 lb in). See callout 2 in Figure 11.
 - c. Tighten headlamp screw to 9 Nm (80 lb in). See callout 3 in Figure 11.
 - d. Repeat for opposite side of the vehicle.

FIGURE 11

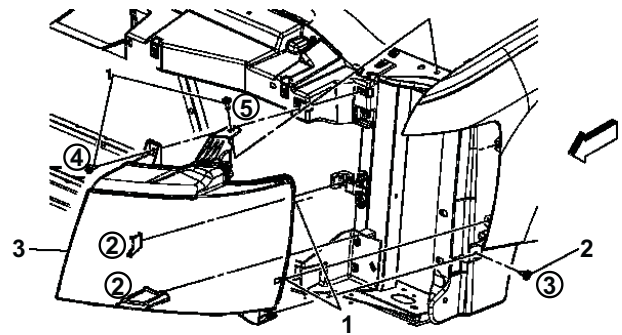

Garnitures de calandre des modèles Escalade/ESV/EXT de Cadillac

Contenu de la trousse Quantité

Ensemble de calandre	1
Consignes d'installation	1

Outils nécessaires

Outil à lame plate

Dépose de la calandre existante

1. Retirer les phares. Se reporter à la Figure 1.
 - a. Enlever les vis des phares. Se reporter aux numéros de légende 1 et 2 de la Figure 1.
 - b. Tirer pour déclencher les languettes à l'arrière des phares.
 - c. Débrancher les connecteurs électriques.
 - d. Reprendre sur l'autre côté du véhicule.

FIGURE 1

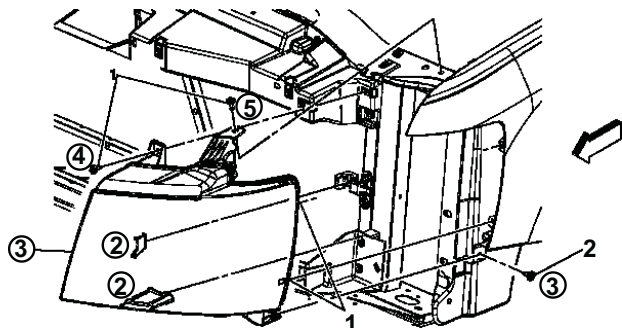

2. Enlever les (5) agrafes fixant la calandre à l'ensemble du déflecteur d'air. Se reporter à la Figure 2.

FIGURE 2

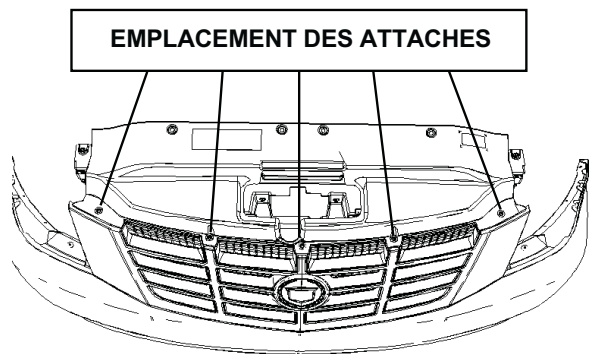

3. Retirer les (6) vis fixant la calandre au support supérieur de la calandre. Se reporter à la Figure 3.

FIGURE 3

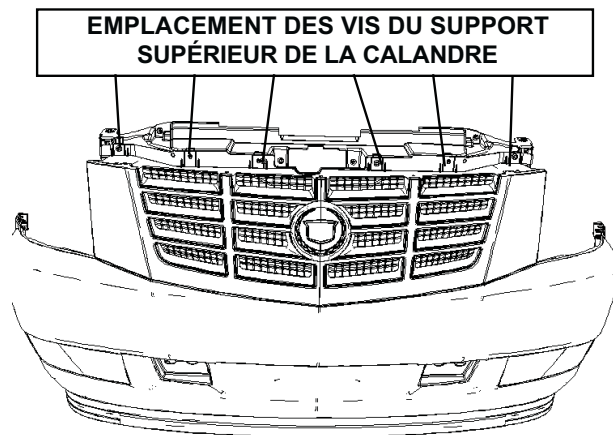

4. Retirer le carénage de pare-chocs avant. Se reporter à la Figure 4.
 - a. Enlever les dispositifs de retenue du carénage. Se reporter au numéro de légende 2 de la Figure 4.

FIGURE 4

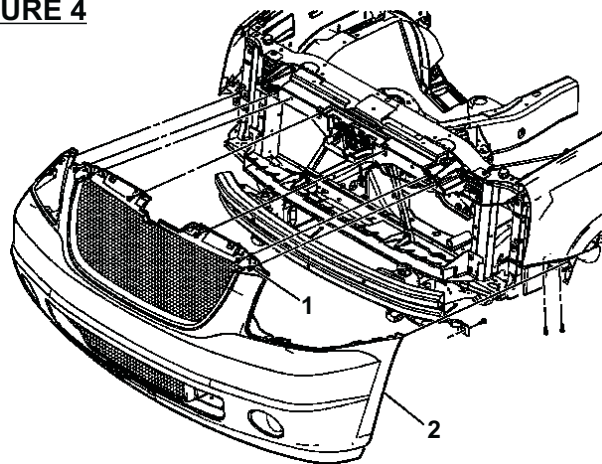

5. Débrancher les connecteurs des phares antibrouillard (si le véhicule est ainsi muni).
6. Retirer la calandre du carénage avant.
 - a. Enlever la vis fixant la calandre au support du carénage. Se reporter à la Figure 5. Reprendre sur l'autre côté du véhicule.

FIGURE 5

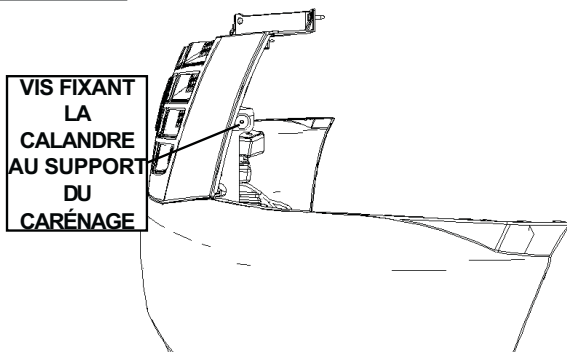

- b. Déclencher les languettes fixant la calandre au carénage. Se reporter à la Figure 6 pour prendre connaissance de l'emplacement de la languette située sur un côté du véhicule.

FIGURE 6

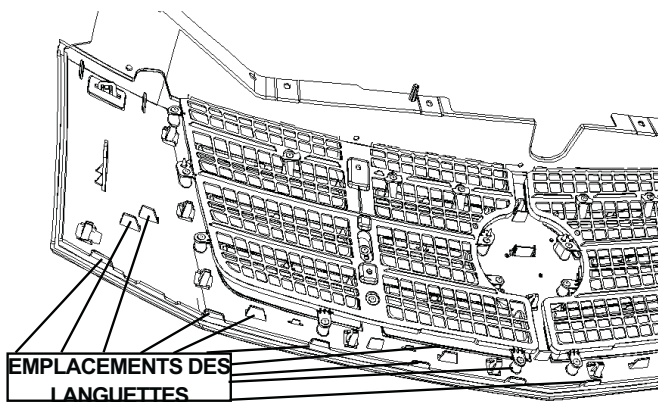

Installation de la nouvelle calandre

1. Fixer la calandre en encliquetant les languettes dans le carénage.
2. Réinstaller les vis fixant la calandre au support du carénage. Se reporter à la Figure 7.

FIGURE 7

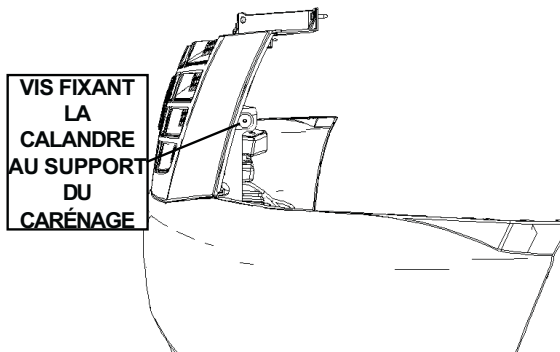

3. Installer le carénage avant sur le véhicule. Se reporter à la Figure 8.
 - a. Brancher les connecteurs des phares antibrouillard.
 - b. Installer les dispositifs de retenue du carénage.
 - c. Serrer les vis du carénage à un couple de 9 Nm (80 lb-po).

FIGURE 8

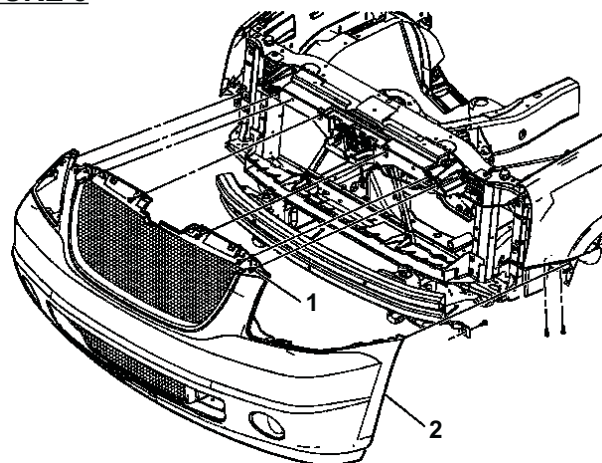

4. Réinstaller les (6) vis fixant la calandre au support supérieur de la calandre de la calandre. Se reporter à la Figure 9. Serrer les vis à un couple de 9 Nm (80 lb-po).

FIGURE 9

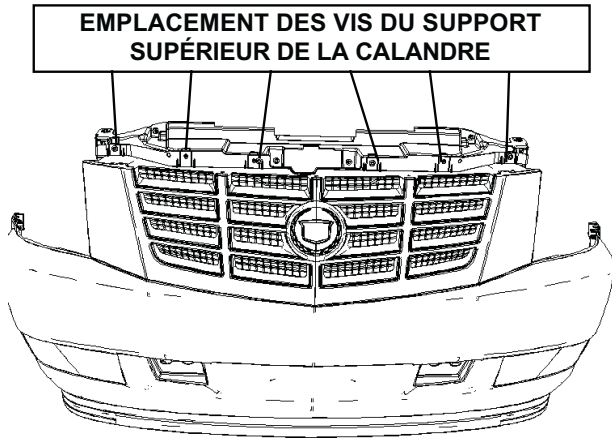

5. Réinstaller les (5) agrafes fixant la calandre à l'ensemble du déflecteur d'air. Se reporter à la Figure 10.

FIGURE 10

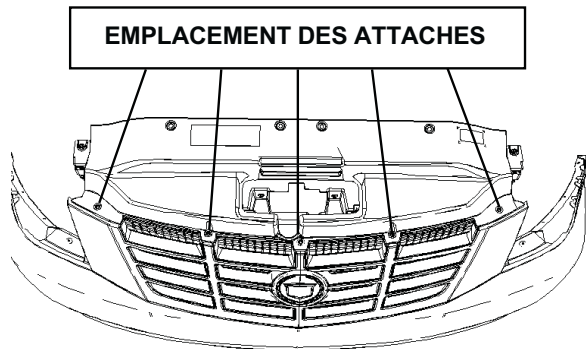

6. Poser les phares.
 - a. Brancher les connecteurs électriques.
 - b. Serrer les vis des phares à un couple de 2 Nm (18 lb-po). Se reporter au numéro de légende 2 de la Figure 11.
 - c. Serrer les vis des phares à un couple de 9 Nm (80 lb-po). Se reporter au numéro de légende 3 de la Figure 11.
 - d. Prendre sur l'autre côté du véhicule.

FIGURE 11

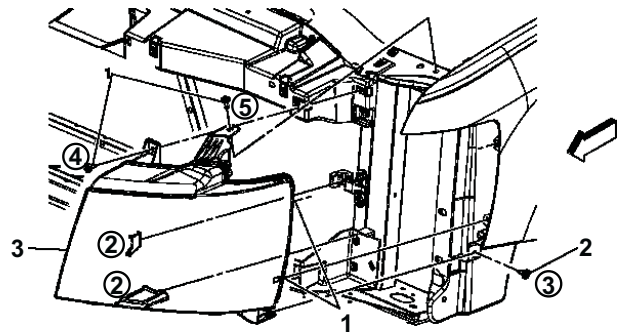

Accesorios de la rejilla de Cadillac Escalade/ESV/EXT

Contenido del kit	Cantidad
Ensamble de la rejilla	1
Instrucciones de instalación	1

Herramientas necesarias

Herramienta plana

Desinstalación de la rejilla existente

1. Desinstale el ensamble del faro. Consulte la Figura 1.
 - a. Desinstale los tornillos del faro. Consulte las leyendas 1 y 2 en la Figura 1.
 - b. Jale para liberar las lengüetas que se encuentran en la parte posterior del ensamble del faro.
 - c. Desconecte los conectores eléctricos.
 - d. Repita el procedimiento para el lado opuesto del vehículo.

FIGURA 1

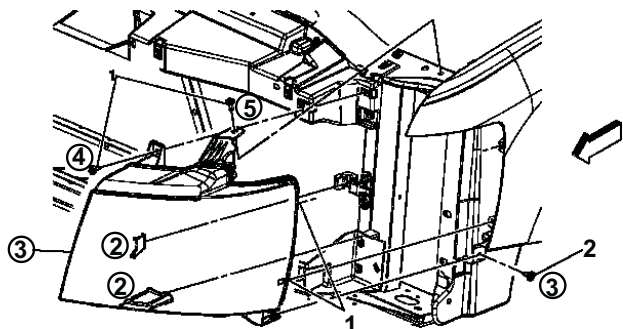

2. Desinstale los (5) afianzadores de presión que sujetan la rejilla al ensamble del deflector de aire. Consulte la Figura 2.

FIGURA 2



3. Desinstale los (6) tornillos que sujetan la rejilla al soporte de rejilla superior. Consulte la Figura 3.

FIGURA 3

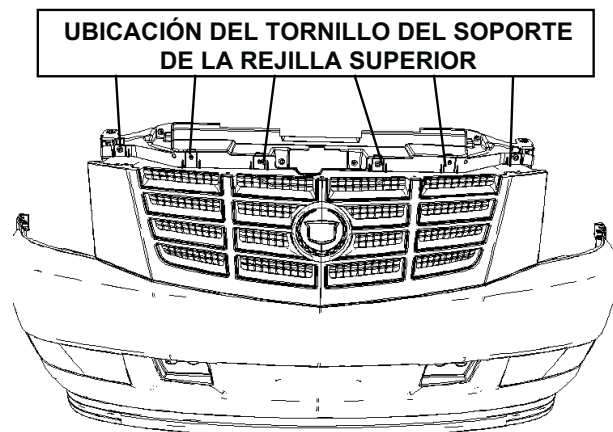

4. Retire el salpicadero de la defensa delantera. Consulte la Figura 4.
 - a. Retire los retenedores del salpicadero. Consulte la leyenda 2 en la Figura 4.

FIGURA 4

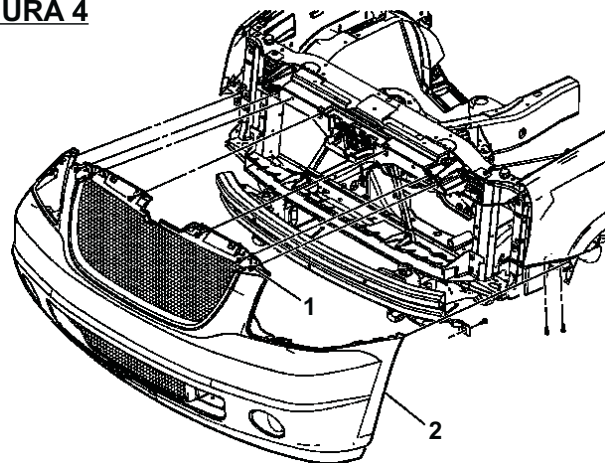

5. Desconecte los conectores de la luz antiniebla (si hubiera).
6. Desinstale el ensamble de la rejilla del salpicadero delantero.
 - a. Desinstale el tornillo que asegura la rejilla al soporte del salpicadero. Consulte la Figura 5. Repita el procedimiento para el lado opuesto del vehículo.

FIGURA 5

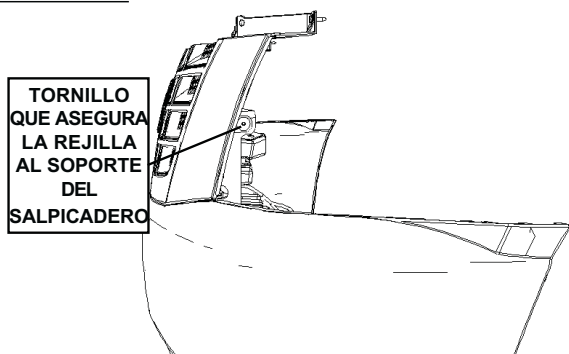

- b. Libere las lengüetas que aseguran la rejilla al salpicadero. Consulte la ubicación de la lengüeta para un lado del vehículo en la Figura 6.

FIGURA 6

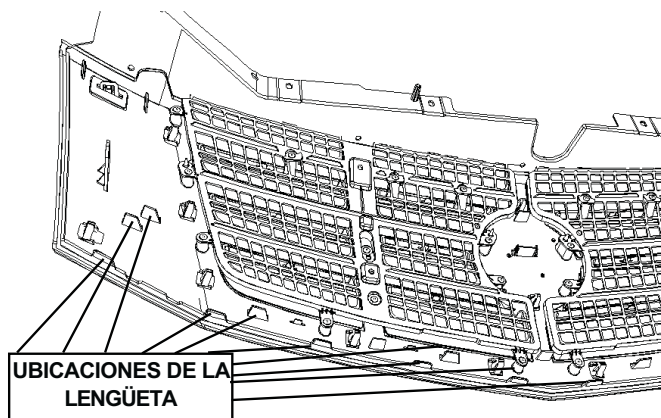

Instalación de la nueva rejilla

1. Asegure la rejilla al trabarla en las lengüetas dentro del salpicadero.
2. Instale de nuevo los tornillos que aseguran la rejilla al soporte del salpicadero. Consulte la Figura 7.

FIGURA 7



3. Instale el salpicadero delantero en el vehículo. Consulte la Figura 8.
 - a. Conecte los conectores de la luz antiniebla.
 - b. Instale los retenedores del salpicadero.
 - c. Apriete los tornillos del salpicadero a 9Nm (80 lb pulg).

FIGURA 8

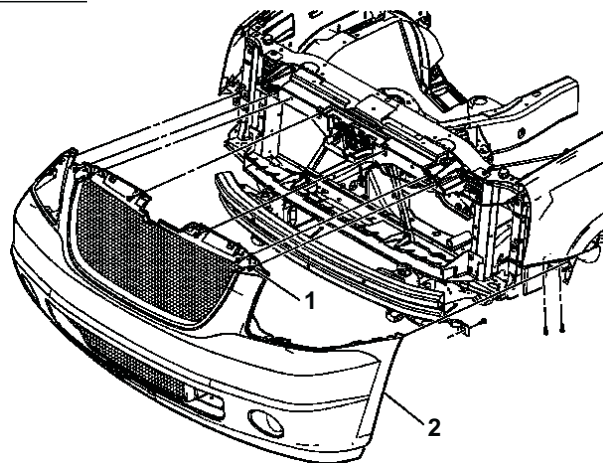

4. Instale de nuevo los (6) tornillos que sujetan la rejilla al soporte de rejilla superior. Consulte la Figura 9. Apriete los tornillos a 9Nm (80 lb pulg).

FIGURA 9



5. Instale de nuevo los (5) afianzadores de presión que sujetan la rejilla al ensamblaje del deflector de aire. Consulte la Figura 10.

FIGURA 10

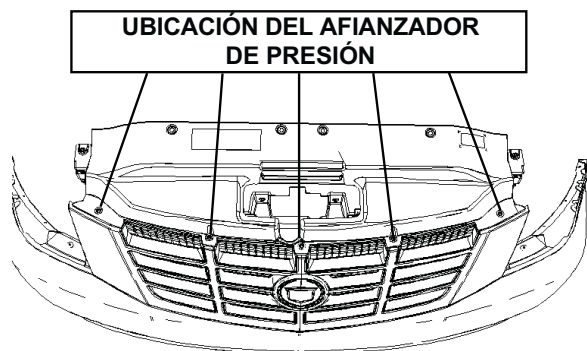

6. Instale el ensamblaje del faro.
 - a. Conecte los conectores eléctricos.
 - b. Apriete el tornillo del faro a 2 Nm (18 lb pulg). Consulte la leyenda 2 en la Figura 11.
 - c. Apriete el tornillo del faro a 9 Nm (80 lb pulg). Consulte la leyenda 3 en la Figura 11.
 - d. Repita el procedimiento para el lado opuesto del vehículo.

FIGURA 11

