

Body Side Molding

Kit Contents

Description	Quantity
Molding Front (LH)	1
Molding Front (RH)	1
Molding Rear (LH)	1
Molding Rear (RH)	1
Alcohol Swab	1
Installation Instructions	1

Tools Required

- Measuring Tape
- Masking Tape
- Roller
- GM Approved Paint System

Paint - Molding Preparation

Paint Body Side Moldings in accordance with GM4901M - GM Approved Refinish Materials. Do not combine paint systems. Refer to paint manufacturers recommendations for further information.

For an electronic copy of GM4901M, refer to the GM Goodwrench website at: http://www.gmgoodwrench.com/gmgoodwrenchjsp/gmspo/paint_shop.jsp

Vehicle Preparation

1. Temperature must be between 61°F-86°F (16°C-31°C)
2. Wash and thoroughly dry vehicle.
3. Wipe vehicle thoroughly with alcohol swab where receiving parts. Care and time should be taken on this step to give good tape adhesion.
4. For best results, vehicle should be free of damage (dents, scuffs, creases, fractures, etc.)

Body Side Molding Installation

1. Measure from the bottom of the doors and use masking tape as a guide. See Figure 1A.

FIGURE 1A

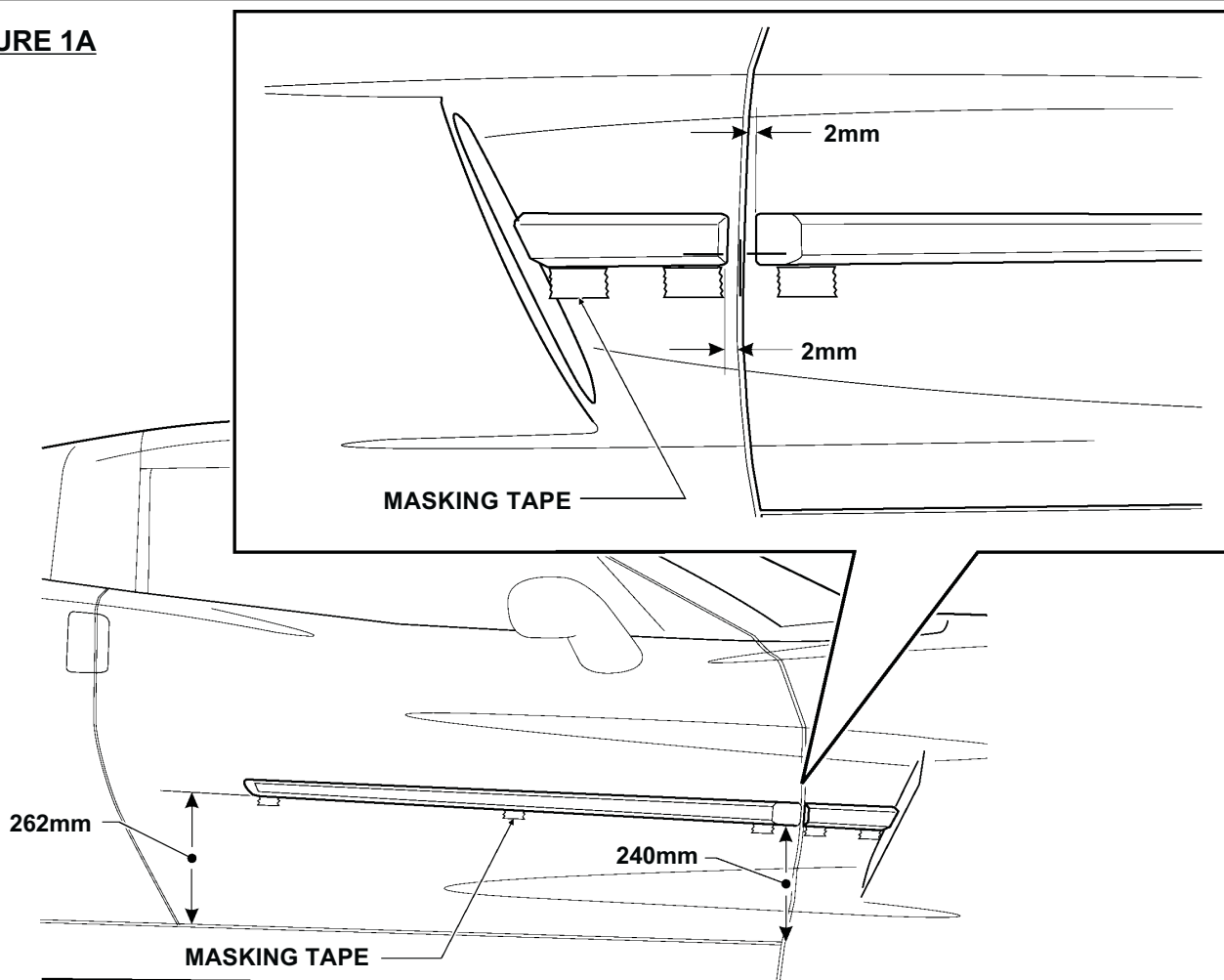

2. Peel back 2" of the liner on the Body Side moldings. See Figure 1B.
3. Place Body Side Molding into position and check for correct fit.
4. Carefully remove the remaining liner from the Body Side Molding.

5. Using a roller, apply pressure to the part to press the tape onto the doors.

NOTE: CARE SHOULD BE TAKEN NOT TO DAMAGE THE PAINT FINISH.

FIGURE 1B

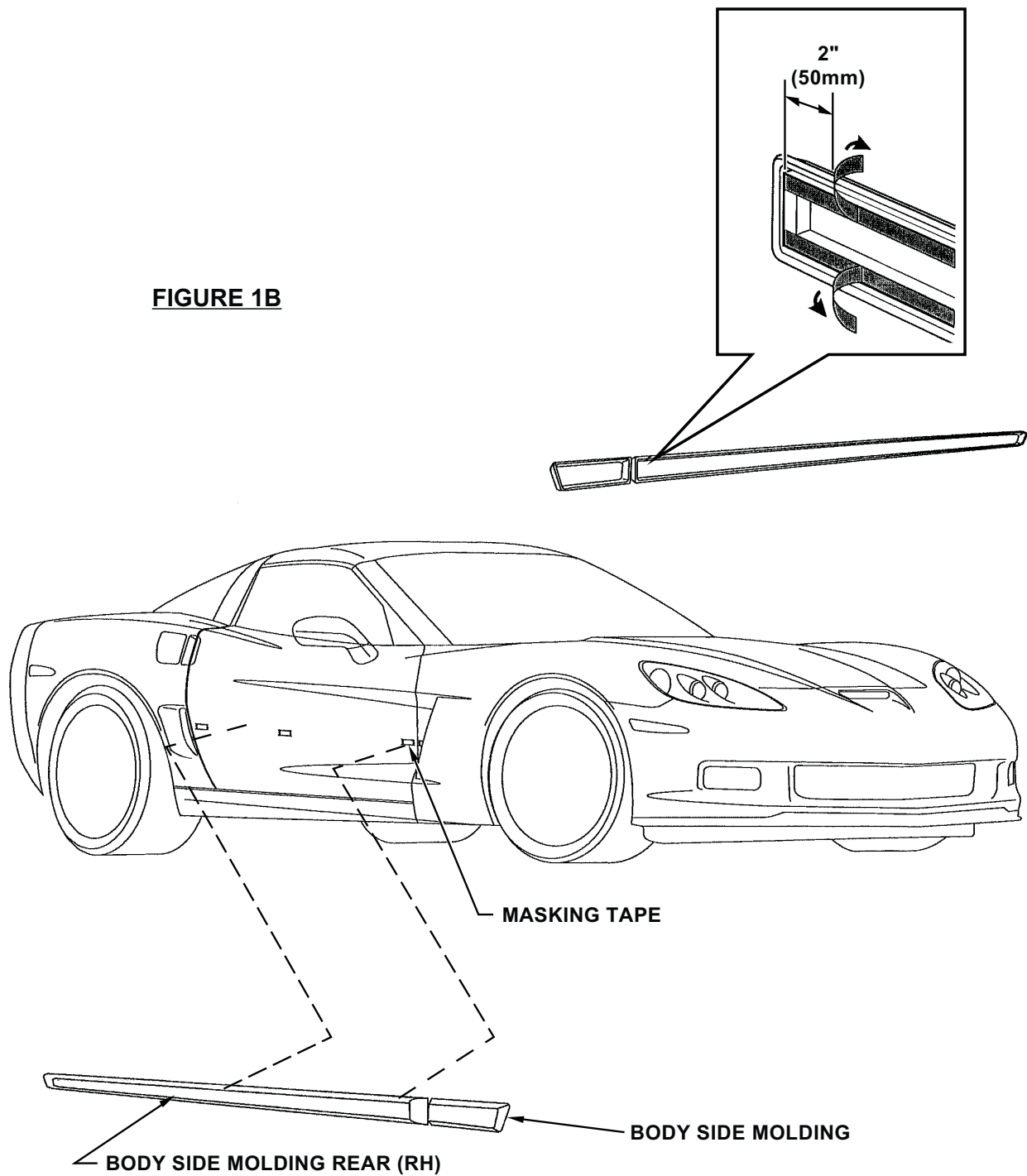

Baguette de flanc

Contenu de la trousse de réparation

Description	Quantité
Baguette avant (gauche)	1
Baguette avant (droite)	1
Baguette arrière (gauche)	1
Baguette arrière (droite)	1
Tampons alcoolisés	1
Consignes d'installation	1

Outils nécessaires

- Mètre-ruban
- Ruban-cache
- Rouleau
- Système de peinture approuvé par GM

Peinture - Préparation des moulures

Peindre les moulures latérales conformément à GM4901M - Matériaux de finition approuvés par GM. Ne pas combiner les systèmes de peinture. Se reporter aux recommandations du fabricant de peinture pour de plus amples renseignements.

Pour obtenir un exemplaire électronique de GM4901M, aller sur le site Web de GM Goodwrench à : http://www.gmgoodwrench.com/gmgoodwrenchjsp/gmspo/paint_shop.jsp

Préparation du véhicule

1. La température doit se situer entre 16 °C et 31 °C (61 °F et 86 °F)
2. Laver le véhicule et le sécher complètement.
3. À l'aide de tampons alcoolisés, essuyer complètement les surfaces du véhicule où des pièces seront posées. S'assurer de prendre le temps suffisant lors de cette étape pour permettre au ruban de bien adhérer.
4. Pour des résultats optimaux, le véhicule ne doit comporter aucun dommage (bosselures, éraflures, éraillage, cassures, etc.).

Pose de la baguette de flanc

1. Mesurer depuis le bas des portes et se guider au moyen de ruban-cache. Se reporter à la Figure 1A.

FIGURE 1A

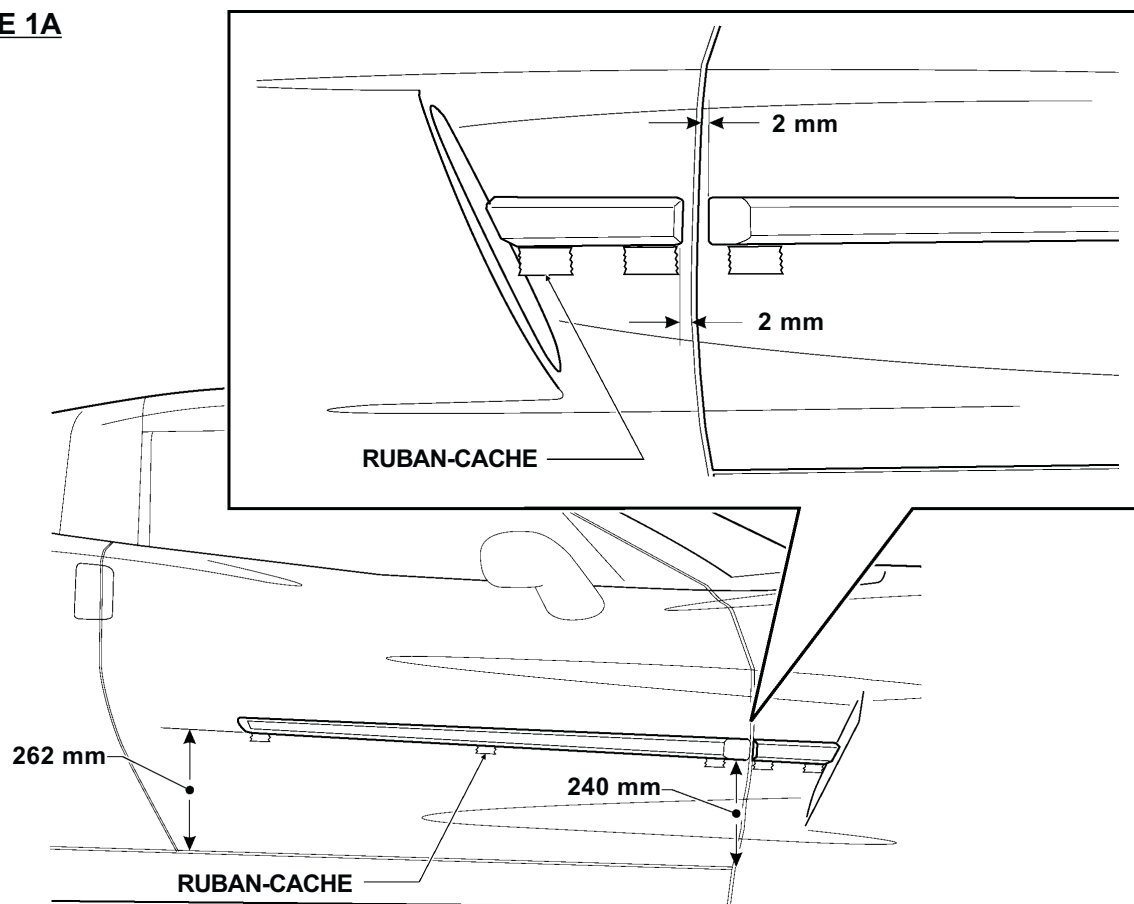

2. Décoller une section de 50,8 mm (2 po) de la bande protectrice des baguettes de flanc. Se reporter à la Figure 1B.
3. Mettre la baguette de flanc en position et s'assurer d'un ajustement précis.
4. Retirer soigneusement le reste de la bande protectrice de la baguette de flanc.

5. À l'aide d'un rouleau, exercer une pression sur la pièce afin de presser le ruban sur les portes.

NOTA : PRENDRE GARDE DE NE PAS ENDOMMAGER LA FINITION DE LA PEINTURE.

FIGURE 1B

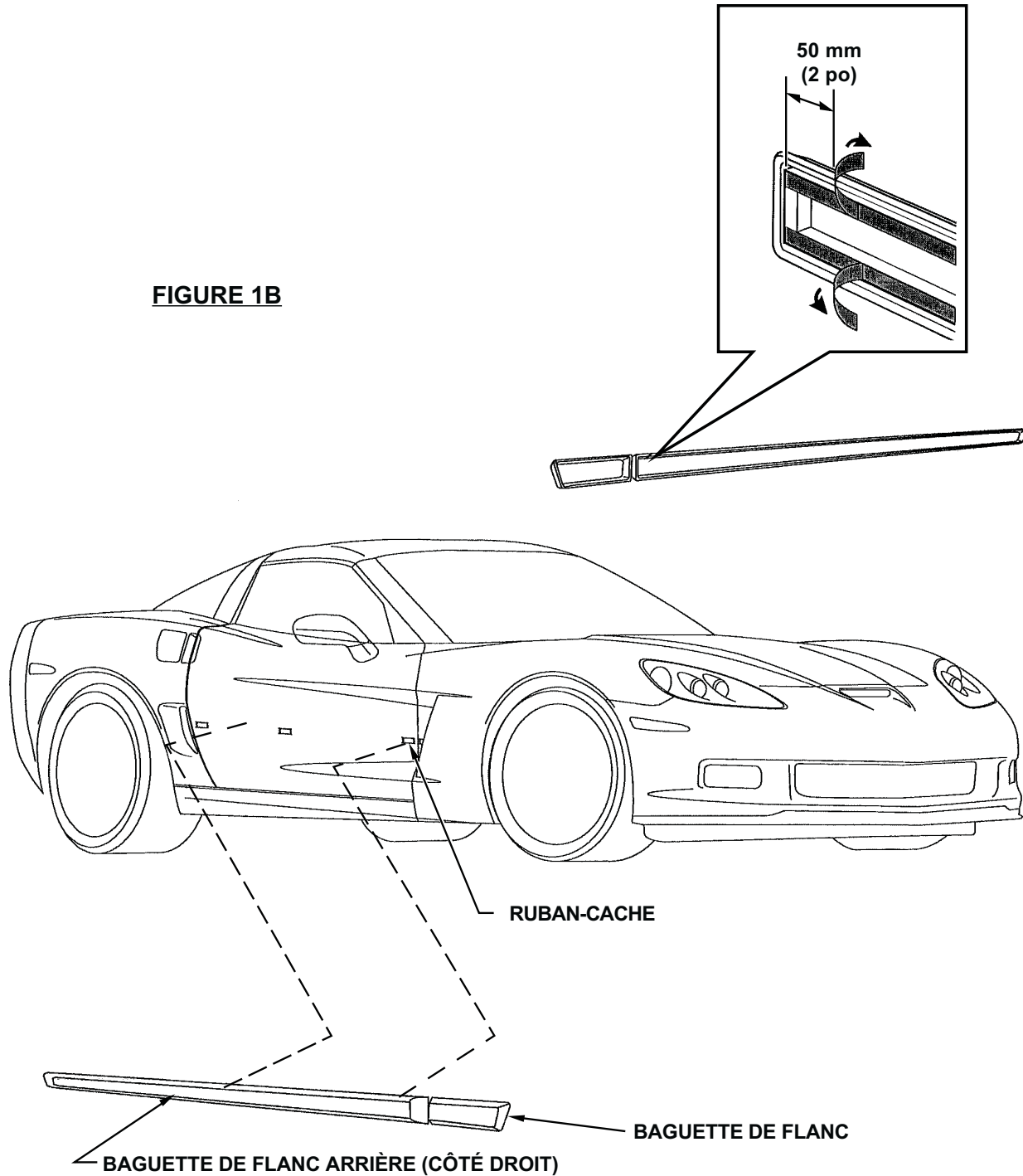

Molduras de los lados de la carrocería

Contenido del kit

Descripción	Cantidad
Moldura delantera (IZQ)	1
Moldura delantera (DRCH)	1
Moldura trasera (IZQ)	1
Moldura trasera (DRCH)	1
Hisopo de alcohol	1
Instrucciones para la instalación	1

Herramientas necesarias

- Metro
- Cinta protectora adhesiva
- Rodillo
- Sistema de pintura aprobado por GM

Pintura - Preparación de la moldura

Pinte las Molduras laterales de la carrocería de acuerdo con GM4901M - Materiales de acabado aprobados por GM. No combine sistemas de pintura. Consulte las recomendaciones de los fabricantes de pintura para obtener información adicional.

Para obtener una copia de GM4901M, consulte el sitio web de GM Goodwrench en la siguiente dirección: http://www.gmgoodwrench.com/gmgoodwrenchjsp/gmspo/paint_shop.jsp

Preparación del vehículo

1. La temperatura debe estar entre 61°F-86°F (16°C-31°C)
2. Lave y seque por completo el vehículo.
3. Limpie las partes receptoras del vehículo con un hisopo con alcohol. Debe tener cuidado y tomarse el tiempo en este paso para que exista una buena adhesión de la cinta.
4. Para obtener mejores resultados, el vehículo no debe tener daños (abolladuras, rayones, debilces, fracturas, etc.)

Instalación de las molduras de los lados de la carrocería

1. Mida desde la parte inferior de las puertas y utilice cinta adhesiva como guía. Consulte la Figura 1A.

FIGURA 1A

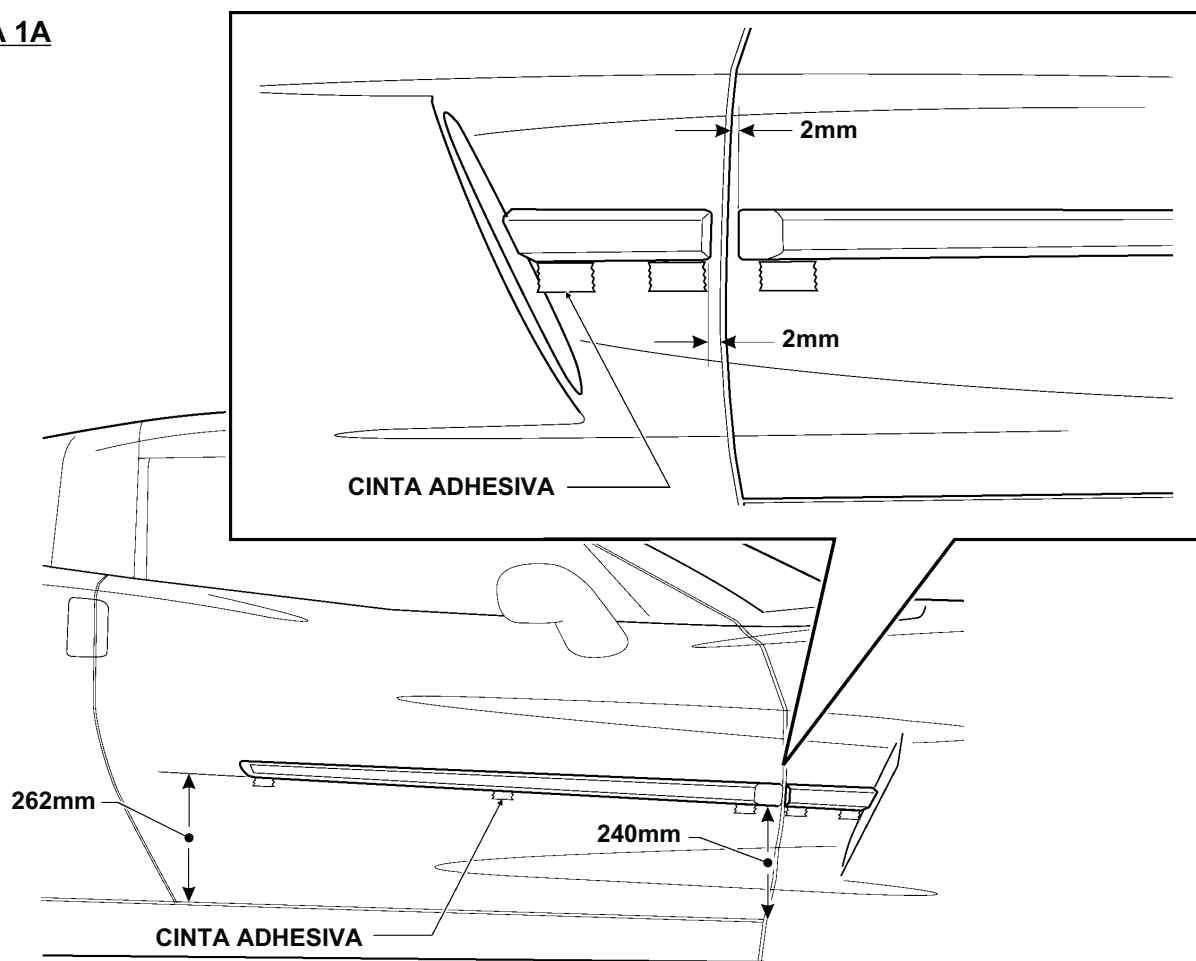

2. Retire 2" del recubrimiento de las molduras de los lados de la carrocería. Consulte la Figura 1B.
3. Coloque las molduras de los lados de la carrocería en su lugar y revise que ajusten correctamente.
4. Retire con cuidado el resto de recubrimiento de las molduras de los lados de la carrocería.

5. Utilice un rodillo para aplicar presión a la parte, para presionar la cinta adhesiva sobre las puertas.

NOTA: TENGA CUIDADO DE NO DAÑAR EL ACABADO DE LA PINTURA.

FIGURA 1B

