

Folding Tonneau Cover

Installation Instructions, Operating Instructions, Warranty, Product Use and Care

WARNING: Do not drive the vehicle unless the tonneau cover is either in the open position stowed properly utilizing the straps with the clip ends, or closed and fully latched position. Operating the vehicle in any other position is prohibited.

Contents

Description	Quantity
Tonneau Cover	1

PRODUCT CARE

For standard vinyl covers: clean the cover with warm water with a non-abrasive mild soap. Use a professional grade vinyl protectant once every six months to keep the vinyl in proper condition.

INSTALLING THE TONNEAU COVER

Note: The first time installing may take slightly more time than any other installation.

1. Position tonneau cover onto the top of the pickup box such that the locator tabs are positioned into the front stake pockets. See Figure 1.

FIGURE 1

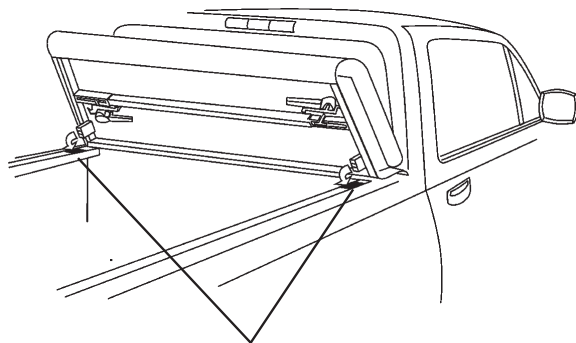

IMPORTANT: REMOVE FRONT STAKE POCKET COVERS FROM THE BED RAIL PROTECTORS, IF INSTALLED. THE LOCATORS MUST FULLY SEAT INTO THE STAKE POCKET WITH NO GAPS BETWEEN THE SEAL AND THE BED RAIL.

2. Align the front edge of the cover even with the front edge of the front bed rail and evenly position the cover so that it is centered on the truck bed from side to side
3. Lower the front clamp from its storage position.
4. Tilt the handle/clamp assembly so that the locator is in the slot, pull down on the assembly, and slide the clamp under the edge of the inner lip of the bed rail. See Figure 2.

FIGURE 2

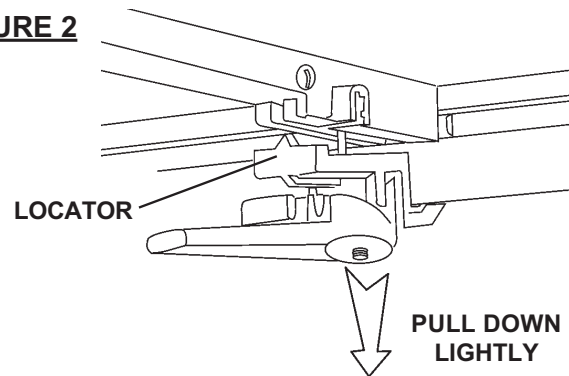

5. Secure the clamp to bed rail by pulling the handle toward the rear of the truck bed ensuring the locator is in the slot. See Figure 3. Verify the clamp is securely and properly engaged by lightly shaking handle assembly. The handle should not move.

5a. If clamp is too loose.

1. Push handle forward to release from clamped position.
2. Disengage clamp from inner lip of bed rail and slide assembly inboard.
3. Adjust clamp height on bolt by rotating the entire clamp/handle assembly COUNTER-CLOCKWISE (as viewed from the top).
4. Reattach clamps as indicated in steps 4 and 5.

5b. If the clamp is too tight (cannot rotate handle or excessive force is required to do so).

1. Return handle to the fully disengaged position.
2. Disengage clamp from inner lip of bed rail and slide assembly inboard.
3. Adjust the clamp height by rotating the entire clamp/handle assembly CLOCKWISE.
4. Reattach clamps as indicated in steps 4 and 5.

FIGURE 3

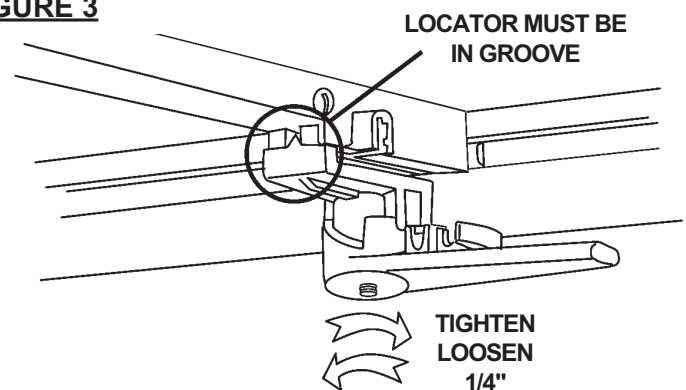

- There are locking features on front clamps only. With the handle engaged (clamped position), push the locking tab on the handle to engage lock. See Figure 4.

FIGURE 4

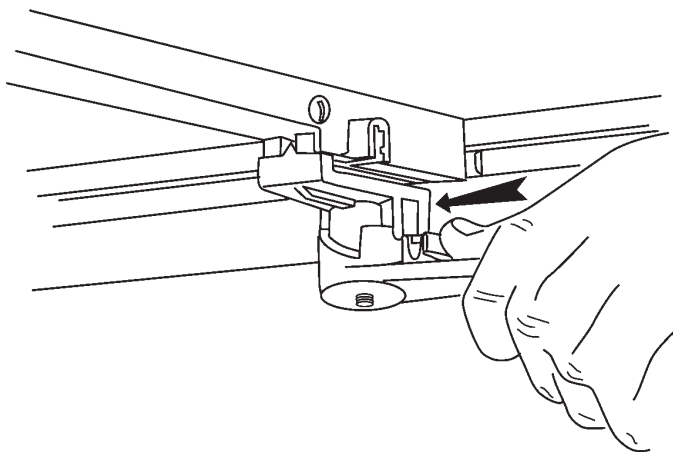

- Repeat clamp attachment steps 3 thru 6 for the opposite side.

TO CLOSE THE TONNEAU COVER

- Unbuckle both retention straps located on the top of the cover behind the cab and snap into stored position. See Figure 5.

FIGURE 5

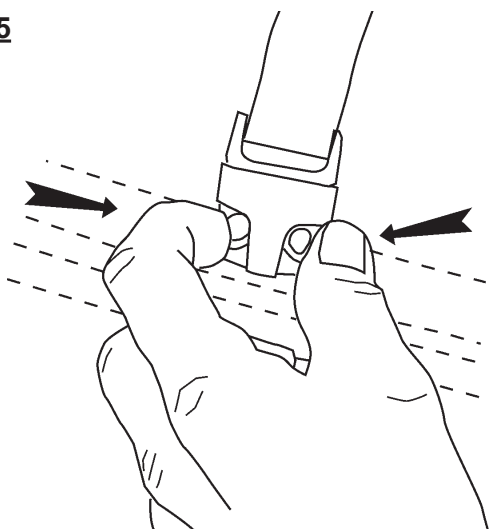

- Unfold tonneau cover to the closed position.
- Lower the rear set of handle/clamp assemblies from stored position.
- Tilt the handle/clamp assembly so that the locator is in the slot, pull down on the assembly, and slide the clamp under the edge of the inner lip of the bed rail. See Figure 2.
- Secure the clamp to bed rail by pulling the handle toward the rear of the truck bed ensuring the locator is in the slot. See Figure 3. Verify the clamp is securely and properly engaged by lightly shaking handle assembly. The handle should not move.

5a. If clamp is too loose:

- Push handle forward to release from clamped position.
- Disengage clamp from inner lip of bed rail and slide assembly inboard.
- Adjust clamp height on bolt by rotating the entire clamp/handle assembly COUNTER-CLOCKWISE (as viewed from the top).
- Reattach clamps as indicated in steps 4 and 5.

5b. If the clamp is too tight (cannot rotate handle or excessive force is required to do so):

- Return handle to the fully disengaged position.
- Disengage clamp from inner lip of bed rail and slide assembly inboard.
- Adjust the clamp height by rotating the entire clamp/handle assembly CLOCKWISE.
- Reattach clamps as indicated in steps 4 and 5.
- Repeat clamp attachment steps 3 thru 6 for the opposite side.
- Close the endgate.

TO OPEN THE TONNEAU COVER

- Rotate both rear handles inboard to release compression.
- Pull clamps down and rotate assemblies to disengage from the lip of the truck box.
- Once handles are released, rotate the panel to the open position
- Align the clamp assembly bolt (shaft of the handle) with the retention feature and rotate handle assembly flat onto the panel and press firmly to secure. See Figure 9.

IMPORTANT : IF STOWING COVER COMPLETELY, FAILURE TO DO THIS STEP MAY RESULT IN DAMAGE TO THE COVER SURFACE, FROM HANDLE TO COVER OUTER SURFACE CONTACT !!!

FIGURE 9

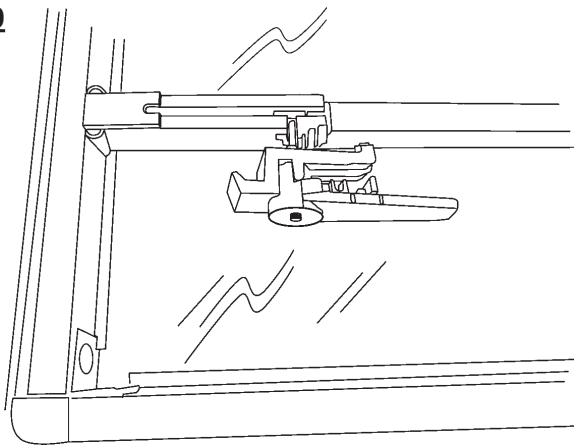

5. Fold cover forward.
6. Unsnap the retaining strap from the front bow and insert the male end into the female end of the front retention buckle. See Figure 10.

FIGURE 10

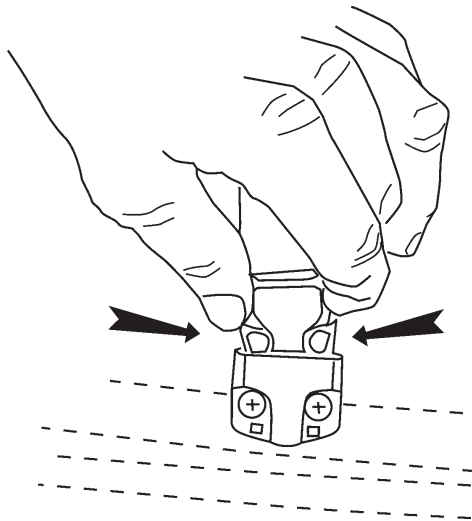

7. Verify both buckles are attached by pulling on the strap.

WARNING: Damage to personal property and possible injury may occur, if; vehicle is operated without both retaining straps fastened securely when cover is in open position, or if the attachment clamps are not firmly secured to the box lip, or if the clamps are not properly stowed using the retention feature.

TO REMOVE THE TONNEAU COVER

1. Follow the procedure "To open the tonneau cover".
2. Before rotating the front handles, **DISENGAGE THE LOCKING TABS** by pulling them rearward on both front handles. See Figure 11.

FIGURE 11

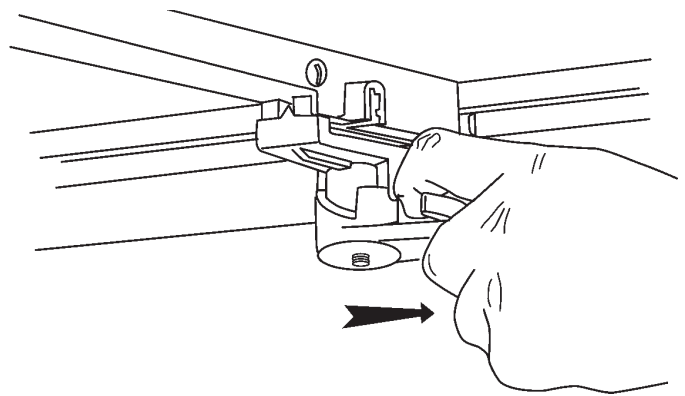

3. Rotate handles inboard release compression.
4. Pull clamp down and rotate assembly to disengage it from the lip of the truck box.
5. Rotate cover to expose handles.
6. Align the clamp assembly bolt (shaft of the handle) with the retention feature and rotate handle assembly flat onto the panel and press firmly to secure. See Figure 9.
7. Remove the tonneau cover from the vehicle.
(Exercise caution when lifting due to the cover's weight.)

SECURITY
CARGO PROTECTION

If extra cargo security is desired and your vehicle does not have a locking endgate, GM Accessories offers an endgate lock that matches the key combination of your vehicle.

COVER SECURITY

For additional theft prevention of the tonneau cover, the front handle is equipped with an eyelet that will accept a 1/4" pad lock. See Figure 12 (pad lock not included).

FIGURE 12

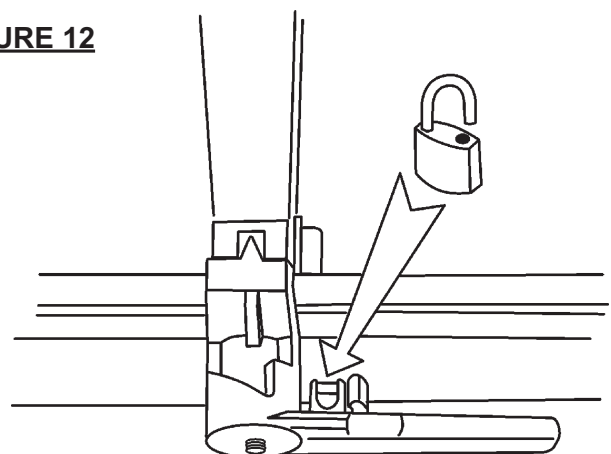

Bâche repliable

Consignes d'installation, consignes d'utilisation, garantie, utilisation et entretien du produit

AVERTISSEMENT : Ne pas conduire le véhicule à moins que la bâche soit en position ouverte, entièrement rangée, en utilisant les courroies dont les extrémités sont de type à attache, ou que la bâche soit fermée et en position entièrement verrouillée. Il est interdit de conduire le véhicule pendant que la bâche est en toute autre position.

Contenu

Description	Quantité
Bâche souple	1

ENTRETIEN DU PRODUIT

Bâches standard en vinyle : nettoyer la bâche à l'aide d'eau tiède et de savon doux non abrasif. Utiliser un protecteur de vinyle de qualité professionnelle à tous les six mois afin de maintenir l'état approprié du vinyle.

INSTALLATION DE LA BÂCHE

Nota : Il se peut que l'installation initiale prenne un peu plus de temps que les installations ultérieures.

- Mettre la bâche en position sur le dessus de la caisse, de manière à ce que les languettes de positionnement soient insérées dans les brides de rebord avant. Se reporter à la Figure 1.

FIGURE 1

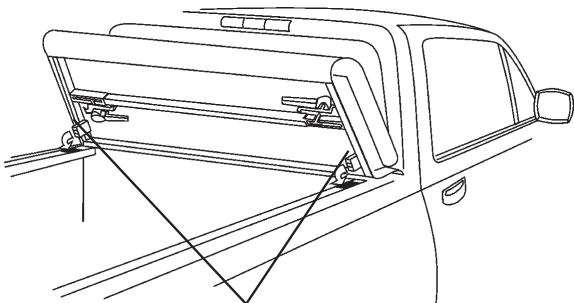

IMPORTANT : RETIRER LES ENJOLIVEURS DE BRIDE DE REBORD DES PROTECTEURS DE REBORD DE CAISSE, LE CAS ÉCHÉANT. LES LANGUETTES DE POSITIONNEMENT DOIVENT ÊTRE COMPLÈTEMENT CALÉES DANS LA BRIDE DE REBORD SANS JEU ENTRE LE JOINT D'ÉTANCHÉITÉ ET LE REBORD DE CAISSE.

- Aligner le rebord avant de la bâche à égalité du rebord avant du rebord de caisse avant et mettre la bâche en position de manière uniforme de manière à ce que celle-ci soit centrée d'un côté à l'autre sur la caisse.
- Abaisser l'attache avant de sa position de rangement.
- Incliner l'ensemble de poignée/d'attache de manière à ce que la languette de positionnement soit logée dans la fente, puis tirer l'ensemble vers le bas et faire glisser l'attache sous le rebord de la lèvres intérieure du rebord de caisse. Se reporter à la Figure 2.

FIGURE 2

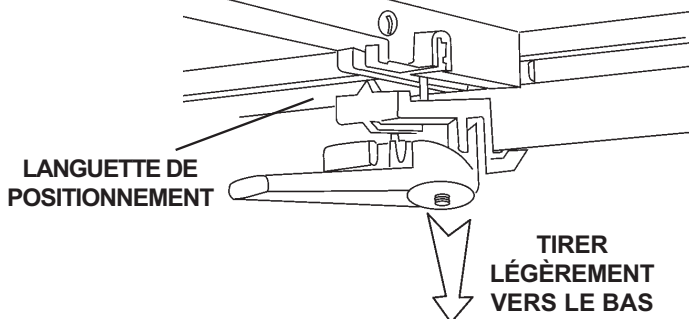

- Fixer l'attache au rebord de caisse en tirant la poignée vers l'arrière de la caisse, tout en s'assurant que la languette de positionnement est insérée dans la fente. Se reporter à la Figure 3. S'assurer que l'attache est enclenchée solidement et de manière appropriée en secouant légèrement la poignée. La poignée ne devrait pas bouger.

5a. Si l'attache n'est pas assez serrée.

- Pousser la poignée vers l'avant pour la libérer de la position d'enclenchement.
- Déclencher l'attache de la lèvres intérieure du rebord de caisse et faire glisser l'ensemble vers l'intérieur.
- Ajuster la hauteur de l'attache sur le boulon en tournant l'ensemble tout entier de l'attache et de la poignée **DANS LE SENS ANTIHORAIRE** (tel que vu du haut).
- Fixer les attaches de nouveau, tel qu'indiqué aux étapes 4 et 5.

5b. Si l'attache est trop serrée (on ne peut tourner la poignée ou une force excessive est requise pour ce faire).

- Remettre la poignée en position entièrement déclenchée.
- Déclencher l'attache de la lèvres intérieure du rebord de caisse et faire glisser l'ensemble vers l'intérieur.
- Ajuster la hauteur de l'attache en faisant tourner l'ensemble tout entier de l'attache et de la poignée **DANS LE SENS HORAIRE**.
- Fixer les attaches de nouveau, tel qu'indiqué aux étapes 4 et 5.

FIGURE 3

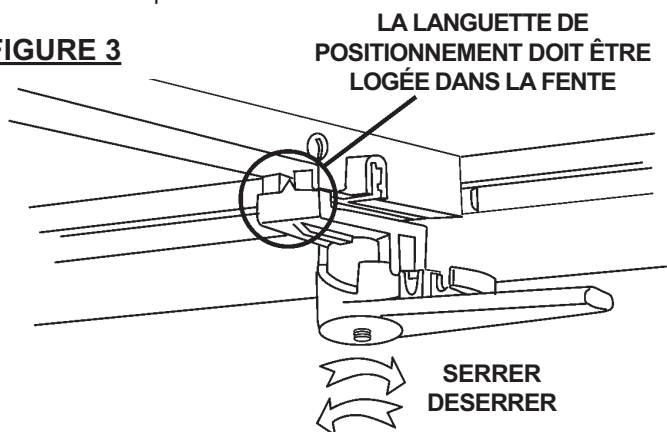

6. Seules les attaches avant comportent des fonctions de verrouillage. Tandis que la poignée est enclenchée (en position de fixation), enfoncer la languette de verrouillage sur la poignée pour engager le verrou. Se reporter à la Figure 4.

FIGURE 4

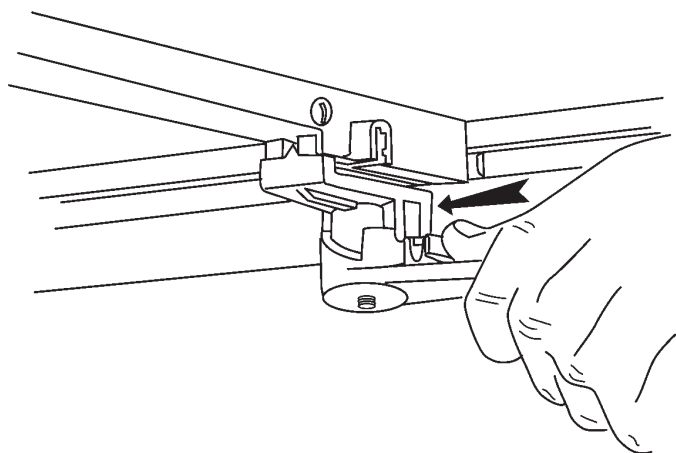

7. Reprendre les étapes 3 à 6 de fixation d'attache sur le côté opposé.

POUR FERMER LA BÂCHE

1. Déboucler les deux courroies de retenue situées sur le haut de la bâche, à l'arrière de la cabine, et encliqueter en position de rangement. Se reporter à la Figure 5.

FIGURE 5

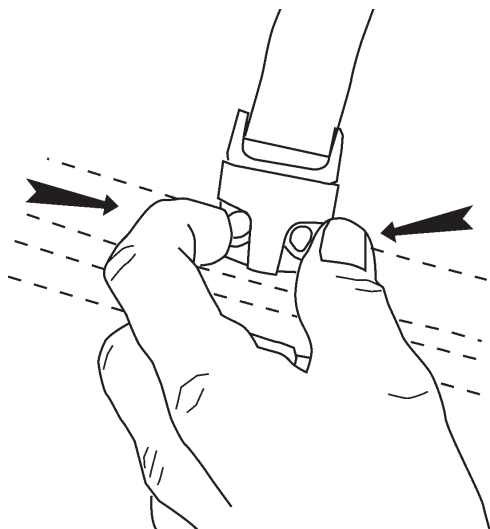

2. Déplier la bâche en position de fermeture.
3. Abaisser les ensembles de poignée et d'attache arrière de la position de rangement.
4. Incliner l'ensemble de poignée/d'attache de manière à ce que la languette de positionnement soit logée dans la fente, puis tirer l'ensemble vers le bas et faire glisser l'attache sous le rebord de la lèvre intérieure du rebord de caisse. Se reporter à la Figure 2.
5. Fixer l'attache au rebord de caisse en tirant la poignée vers l'arrière de la caisse, tout en s'assurant que la languette de positionnement est insérée dans la fente. Se reporter à la Figure 3. S'assurer que l'attache est enclenchée solidement et de manière appropriée en secouant légèrement la poignée. La poignée ne devrait pas bouger.
 - 5a. Si l'attache n'est pas assez serrée :
 1. Pousser la poignée vers l'avant pour la libérer de la position d'enclenchement.
 2. Déclencher l'attache de la lèvre intérieure du rebord de caisse et faire glisser l'ensemble vers l'intérieur.
 3. Ajuster la hauteur de l'attache sur le boulon en tournant l'ensemble tout entier de l'attache et de la poignée **DANS LE SENS ANTIHORAIRE** (tel que vu du haut).
 4. Fixer les attaches de nouveau, tel qu'indiqué aux étapes 4 et 5.
 - 5b. Si l'attache est trop serrée (on ne peut tourner la poignée ou une force excessive est requise pour ce faire) :
 1. Remettre la poignée en position entièrement déclenchée.
 2. Déclencher l'attache de la lèvre intérieure du rebord de caisse et faire glisser l'ensemble vers l'intérieur.
 3. Ajuster la hauteur de l'attache en faisant tourner l'ensemble tout entier de l'attache et de la poignée **DANS LE SENS HORAIRE**.
 4. Fixer les attaches de nouveau, tel qu'indiqué aux étapes 4 et 5.
 6. Reprendre les étapes 3 à 6 de fixation d'attache sur le côté opposé.
 7. Fermer le hayon.

POUR OUVRIR LA BÂCHE

1. Faire tourner les deux poignées arrière vers l'intérieur pour relâcher la compression.
2. Tirer les attaches vers le bas et faire tourner les ensembles pour les libérer de la lèvre de la caisse de camion.
3. Une fois les poignées libérées, faire tourner la bâche à la position d'ouverture.
4. Aligner le boulon de l'ensemble d'attache (axe de la poignée) avec la fonction de retenue et faire tourner l'ensemble de poignée à plat sur la bâche, puis appuyer solidement pour fixer. Se reporter à la Figure 9.

IMPORTANT : SI L'ON RANGE LA BÂCHE COMPLÈTEMENT, LE DÉFAUT D'EFFECTUER CETTE ÉTAPE POURRAIT ENTRAÎNER LE DOMMAGE À LA SURFACE DE LA BÂCHE, DEPUIS LA POIGNÉE AU CONTACT DE SURFACE EXTÉRIEUR DE LA BÂCHE !!!

FIGURE 9

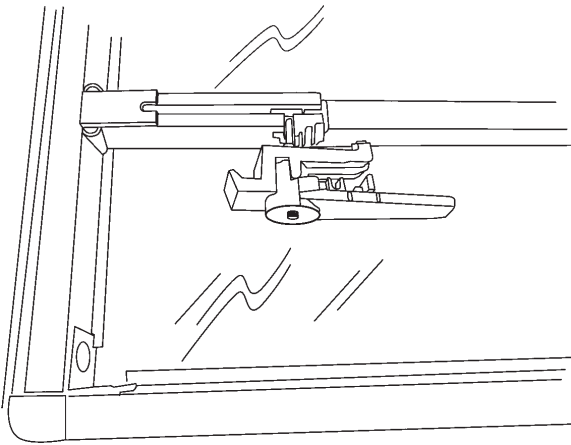

5. Replier la bâche vers l'avant.
6. Déclipser la courroie de retenue de la boucle avant et insérer l'extrémité mâle dans l'extrémité femelle de la boucle de retenue avant. Se reporter à la Figure 10.

FIGURE 10

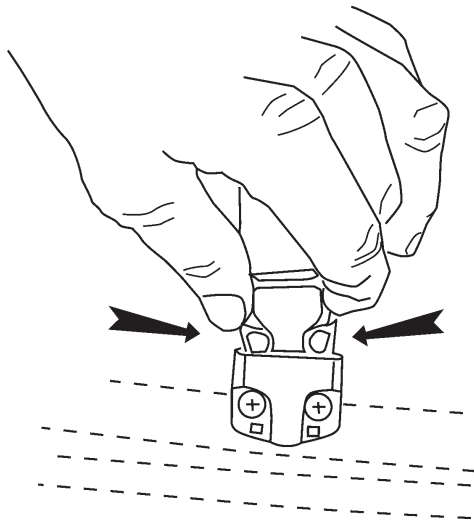

7. S'assurer que les deux boucles sont bien fixées en tirant sur la courroie.

AVERTISSEMENT : Un dommage aux biens personnels et des blessures corporelles peuvent être subis si l'on conduit le véhicule sans que les deux courroies de retenue soient fixées solidement lorsque la bâche est en position ouverte, ou si les attaches de fixation ne sont pas solidement fixées à la lèvre de la caisse, ou si les attaches ne sont pas rangées de manière appropriée au moyen de la fonction de retenue.

POUR RETIRER LA BÂCHE

1. Suivre la procédure «Pour ouvrir la bâche».
2. Avant de faire tourner les poignées avant, **DÉCLANCHER LES ATTACHES DE VERROUILLAGE** en les tirant vers l'arrière sur les deux poignées avant. Se reporter à la Figure 11.

FIGURE 11

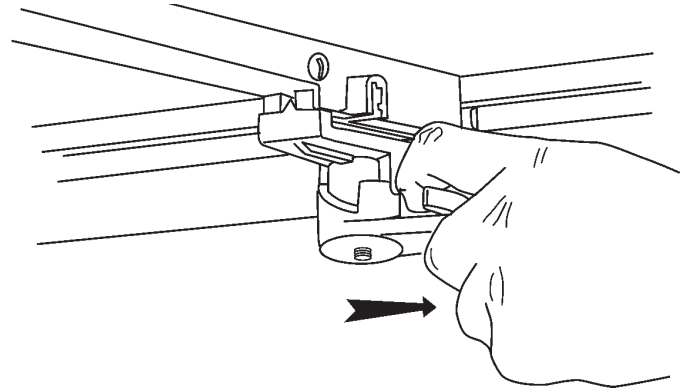

3. Faire tourner les poignées vers l'intérieur pour dégager de la compression.
4. Tirer l'attache vers le bas et faire tourner l'ensemble pour le libérer de la lèvre de la caisse de camion.
5. Faire tourner la bâche pour exposer les poignées.
6. Aligner le boulon de l'ensemble d'attache (axe de la poignée) avec la fonction de retenue et faire tourner l'ensemble de poignée à plat sur la bâche, puis appuyer solidement pour fixer. Se reporter à la Figure 9.
7. Retirer la bâche du véhicule.
(Faire preuve de prudence lors du soulèvement en raison du poids de la bâche).

**SÉCURITÉ
PROTECTION DU CHARGEMENT**

Si l'on souhaite s'assurer d'une sécurité accrue du chargement et que le véhicule n'est pas muni d'un hayon verrouillable, la division des Accessoires de GM offre une serrure de hayon qui correspond à la combinaison de clé du véhicule.

SÉCURITÉ DE LA BÂCHE

Pour offrir une prévention supplémentaire contre le vol de la bâche, la poignée avant est munie d'un œillet qui accepte un cadenas de 6,35 mm (1/4 po). Se reporter à la Figure 12 (cadenas non compris).

FIGURE 12

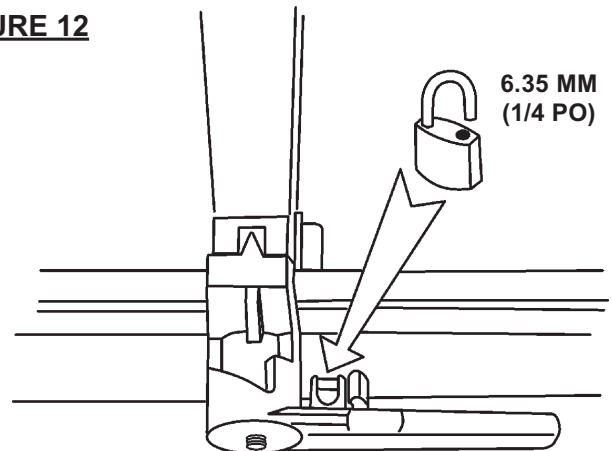

Cubierta plegable

Instrucciones de instalación, Instrucciones de funcionamiento, Garantía, Uso y cuidado del producto

ADVERTENCIA: No conduzca el vehículo a menos que la cubierta esté en posición abierta almacenada correctamente, utilizando las correas con los extremos de sujetadores o en la posición cerrada y completamente asegurada. Poner a funcionar el vehículo en cualquier otra posición es prohibido.

Contenido

<u>Descripción</u>	<u>Cantidad</u>
Cubierta	1

CUIDADO DEL PRODUCTO

Para cubiertas de vinilo estándar: Limpie la cubierta con agua tibia y con un jabón suave no abrasivo. Utilice un protector de vinilo profesional cada seis meses para conservar el vinilo en buenas condiciones.

INSTALACIÓN DE LA CUBIERTA

Nota: La primera vez que instalación puede tardar un poco más que cualquier otra instalación.

1. Coloque la cubierta en la parte superior de la caja de carga del pickup de manera que las lengüetas del localizador estén colocadas en las cavidades del poste delantero. Consulte la Figura 1.

FIGURA 1

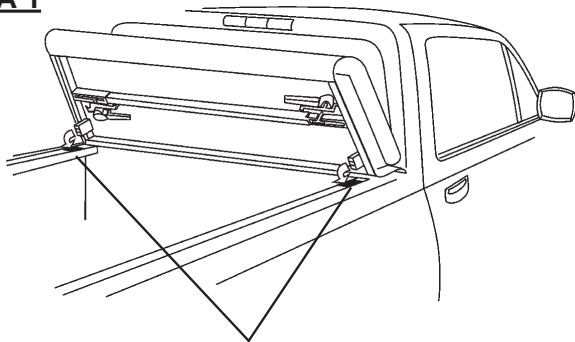

IMPORTANTE: RETIRE LAS CUBIERTAS DE LA CAVIDAD DE FIJACIÓN DELANTERAS DE LOS PROTECTORES DEL RIEL DE LA CAJA DE CARGA, SI ESTÁN INSTALADOS. LOS UBICADORES DEBEN ASENTAR POR COMPLETO EN LA CAVIDAD DE LA FIJACIÓN SIN ESPACIOS ENTRE EL SELLO Y EL RIEL DE LA CAJA DE CARGA.

2. Alinee el extremo delantero de la cubierta con el extremo delantero del riel delantero de la caja de carga y coloque en forma pareja la cubierta de manera que quede centrada sobre la caja de carga del pickup de lado a lado.
3. Baje la abrazadera delantera de su posición de almacenamiento.
4. Inclíne la manija/ensamble de la abrazadera de manera que el localizador entre en la ranura, jale el ensamble y deslice la abrazadera debajo del extremo del borde interior del riel de la caja de carga. Consulte la Figura 2.

FIGURA 2

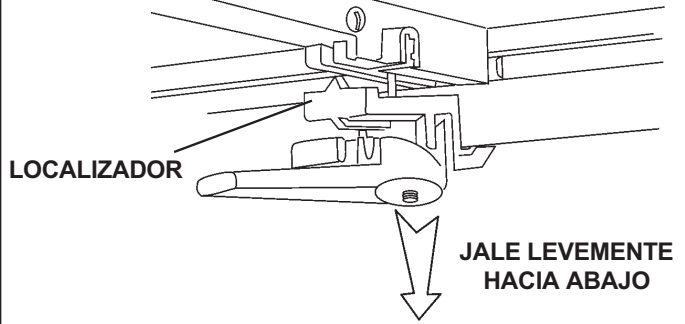

5. Asegure la abrazadera al riel de la caja de carga al jalar la manija hacia la parte trasera de la caja de carga del pickup asegurándose de que el localizador esté en la ranura. Consulte la Figura 3. Verifique que la abrazadera esté enganchada de forma segura y correcta al mover levemente el ensamble de la manija. La manija no se debe mover.
 - 5a. Si la abrazadera está muy floja.
 1. Jale la manija hacia adelante para liberarla de la posición con la abrazadera.
 2. Desenganche la abrazadera del borde interior del riel de la caja de carga y deslice el ensamble hacia adentro.
 3. Ajuste la altura de la abrazadera en el perno al girar el ensamble completo de la abrazadera/manija HACIA LA IZQUIERDA (si lo ve desde arriba).
 4. Conecte de nuevo las abrazaderas según se indica en los pasos 4 y 5.
 - 5b. Si la abrazadera está muy apretada (no puede girar la manija o necesita fuerza excesiva para hacerlo).
 1. Vuelva a colocar la manija en posición completamente desenganchada.
 2. Desenganche la abrazadera del borde interior del riel de la caja de carga y deslice el ensamble hacia adentro.
 3. Ajuste la altura de la abrazadera al girar el ensamble completo de la abrazadera/manija HACIA LA DERECHA.
 4. Conecte de nuevo las abrazaderas según se indica en los pasos 4 y 5.

FIGURA 3

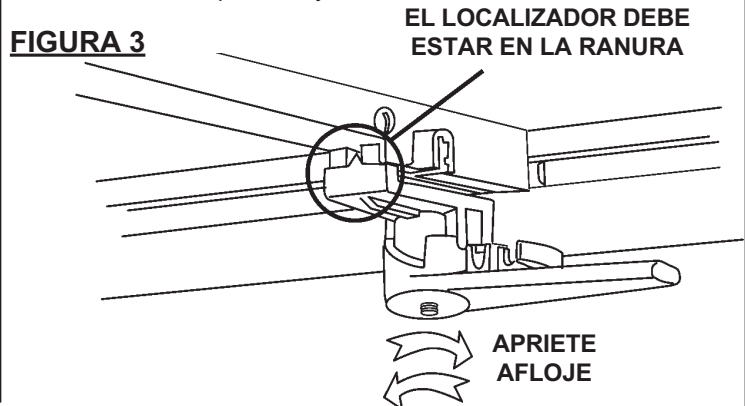

- Sólo las abrazaderas delanteras tienen características de bloqueo. Con la manija enganchada (posición con abrazaderas), empuje la lengüeta de bloqueo en la manija para engancharla. Consulte la Figura 4.

FIGURA 4

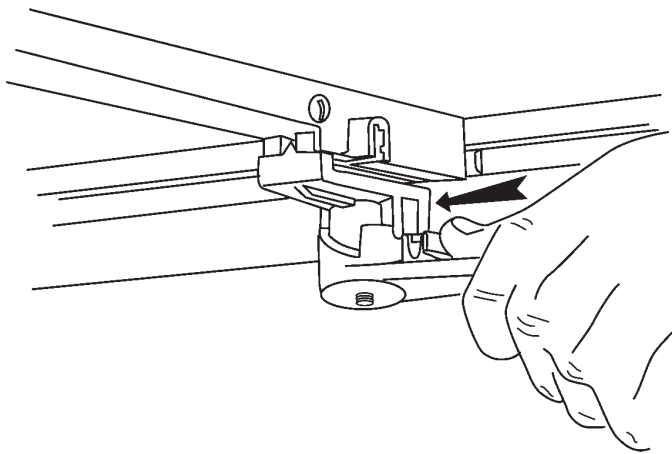

- Repita los pasos de sujeción de la abrazadera 3 a 6 para el lado opuesto.

PARA CERRAR LA CUBIERTA

- Destrahe ambas correas de retención ubicadas en la parte superior de la cubierta, detrás de la cabina y trábelas en la posición de almacenamiento. Consulte la Figura 5.

FIGURA 5

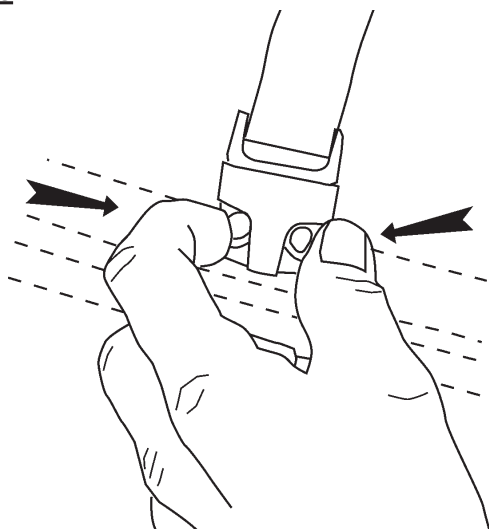

- Desdoble la cubierta a la posición cerrada.
- Baje los ensambles de manija/abrazadera traseros de la posición de almacenamiento.
- Incline la manija/ensamble de la abrazadera de manera que el localizador entre en la ranura, jale el ensamble y deslice la abrazadera debajo del extremo del borde interior del riel de la caja de carga. Consulte la Figura 2.
- Asegure la abrazadera al riel de la caja de carga al jalar la manija hacia la parte trasera de la caja de carga del pickup asegurándose de que el localizador esté en la ranura. Consulte la Figura 3. Verifique que la abrazadera esté enganchada de forma segura y correcta al mover levemente el ensamble de la manija. La manija no se debe mover.
 - Si la abrazadera está muy floja:
 - Jale la manija hacia adelante para liberarla de la posición con la abrazadera.
 - Desenganche la abrazadera del borde interior del riel de la caja de carga y deslice el ensamble hacia adentro.
 - Ajuste la altura de la abrazadera en el perno al girar el ensamble completo de la abrazadera/manija HACIA LA IZQUIERDA (si lo ve desde arriba).
 - Conecte de nuevo las abrazaderas según se indica en los pasos 4 y 5.
 - Si la abrazadera está muy apretada (no puede girar la manija o necesita fuerza excesiva para hacerlo):
 - Vuelva a colocar la manija en posición completamente desenganchada.
 - Desenganche la abrazadera del borde interior del riel de la caja de carga y deslice el ensamble hacia adentro.
 - Ajuste la altura de la abrazadera al girar el ensamble completo de la abrazadera/manija HACIA LA DERECHA.
 - Conecte de nuevo las abrazaderas según se indica en los pasos 4 y 5.
 - Repita los pasos de sujeción de la abrazadera 3 a 6 para el lado opuesto.
 - Cierre la compuerta trasera.

PARA ABRIR LA CUBIERTA

- Gire ambas manijas traseras hacia adentro para liberar la compresión.
- Jale las abrazaderas hasta abajo y gire los ensambles para desengancharlos del borde de la caja de carga del pickup.
- Una vez las manijas están liberadas, gire el panel a la posición abierta.
- Alinee el perno del ensamble de la abrazadera (eje de la manija) con la característica de retención y gire el ensamble de la manija nivelado con el panel y presione firmemente para asegurar. Consulte la Figura 9.

IMPORTANTE: ¡SI VA A ALMACENAR LA CUBIERTA POR COMPLETO Y NO SIGUE ESTE PASO DAÑARÁ LA SUPERFICIE DE LA CUBIERTA, DESDE EL CONTACTO DE LA MANIJA HACIA LA SUPERFICIE EXTERIOR DE LA CUBIERTA!

FIGURE 9

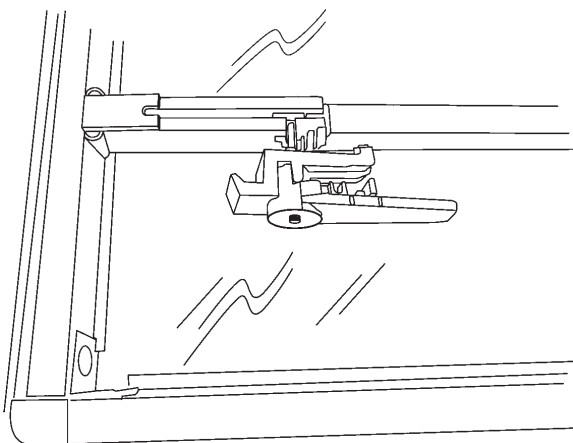

5. Doble la cubierta hacia delante.
6. Destrabe la correa de retención desde el arco delantero e inserte el extremo macho en el extremo hembra de la hebilla de retención delantera. Consulte la Figura 10.

FIGURA 10

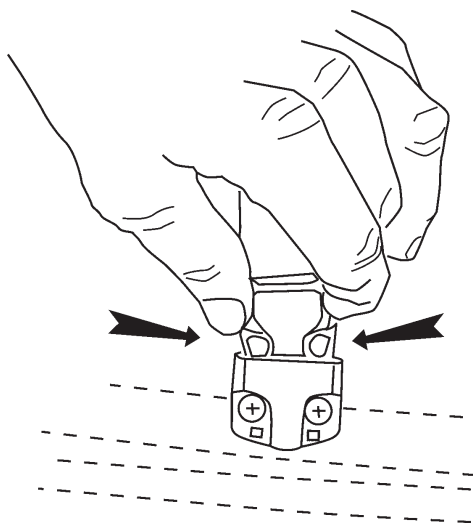

7. Verifique que ambas hebillas estén sujetas al jalar la correa.

ADVERTENCIA: Puede dañar propiedad personal o provocar lesiones si: pone a funcionar el vehículo sin ambas correas de retención afianzadas de manera segura cuando la cubierta está en posición abierta, si las abrazaderas de sujeción no están aseguradas firmemente al borde de la caja de carga o si las abrazaderas no están almacenadas correctamente utilizando la característica de retención.

PARA RETIRAR LA CUBIERTA

1. Siga el procedimiento "Para abrir la cubierta".
2. Antes de girar las manijas delanteras, **DESENGANCHE LAS LENGÜETAS DE BLOQUEO** al jalar hacia atrás ambas manijas delanteras. Consulte la Figura 11.

FIGURA 11

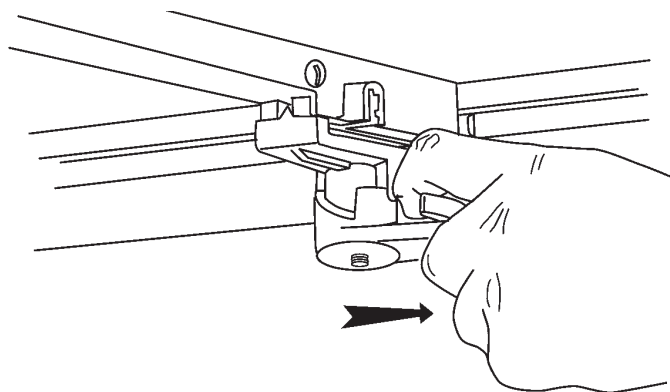

3. Gire ambas manijas hacia adentro para liberar la compresión.
4. Jale las abrazaderas hacia abajo y gire los ensambles para desengancharlos del borde de la caja de carga del pickup.
5. Gire la cubierta para dejar expuestas las manijas.
6. Alinee el perno del ensamble de la abrazadera (eje de la manija) con la característica de retención y gire el ensamble de la manija nivelado con el panel y presione firmemente para asegurar. Consulte la Figura 9.
7. Retire la cubierta del vehículo.
(Tenga cuidado cuando levante debido al peso de la cubierta).

SEGURIDAD PROTECCIÓN DE LA CARGA

Si desea seguridad adicional para su carga y su vehículo no tiene compuerta trasera de bloqueo, GM Accessories ofrece un seguro para compuerta trasera que coincide con la combinación de clave de su vehículo.

SEGURIDAD DE LA CUBIERTA

Para prevención de robos adicional de la cubierta, la manija delantera está equipada con una armella que se puede utilizar con un candado de 1/4". Consulte la Figura 12 (no incluye candado).

FIGURA 12

