

## Cadillac XT5 Step Assist

I-Sheet Part Number: 23218007

**Minimum Required Tool List:**

- W-clip removal tool / Non-marring prybar
- 13mm socket and ratchet
- Torque wrench (capable of 23+/-2Nm)
- T-15 Torx bit and driver

**Parts Included with Accessory Kit:**

Description	Qty
LHS Step Assist Assembly	1
RHS Step Assist Assembly	1
M-bolt	6 (in hardware kit)
M8 x 1.25 x 35 Sems bolt	12 (in hardware kit)
M8 x 1.25 Nut with Washer	20 (in hardware kit)
Nylon washer	2 (in hardware kit)
M8 bolt retainer	12 (in hardware kit)

**Removal and Installation Procedure:**

**Note:** Refer to the accompanying PowerPoint for images of each step in the installation process.



1. Remove existing production rocker molding and rear deflector.

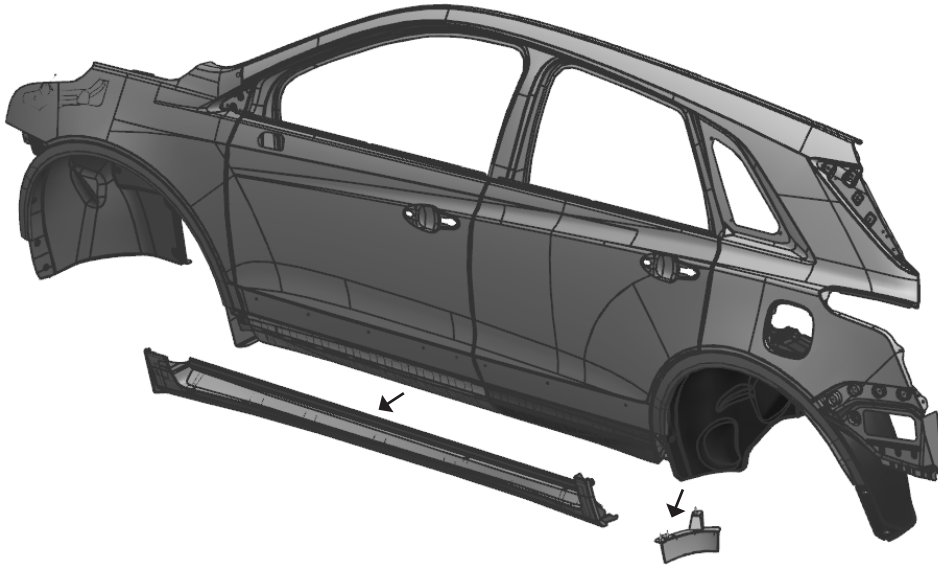

2. Locate the holes into which the brackets will be installed and install M-bolts into the holes. Place a plastic retainer onto both legs of each M-bolt to hold the bolt in place during installation.

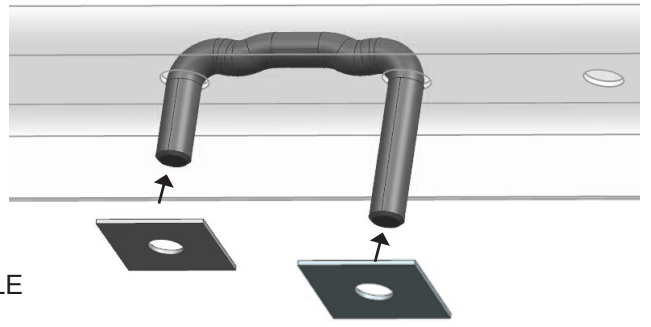

← FRONT OF VEHICLE      ↑ OUTBOARD OF VEHICLE

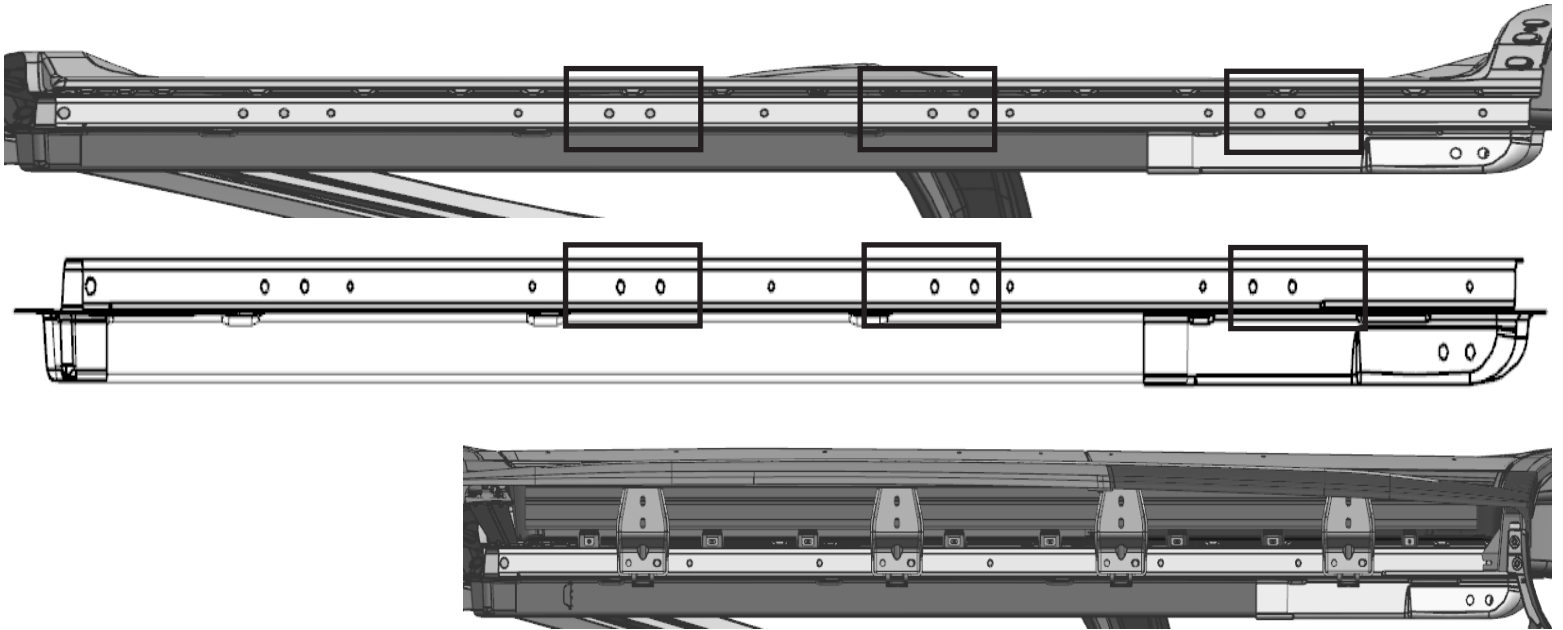

- Remove the step assist from the packaging. Temporarily remove the two white W-clips at the front and rear inboard bracket locations.



- Place the step assist onto the vehicle. Ensure that the locating post is inserted into the hole in the vehicle sheet metal as shown and the M-bolts installed in Step 2 enter into the holes in the mounting brackets. Finally, ensure that the inboard section of the mounting bracket clamps onto the pinch flange.

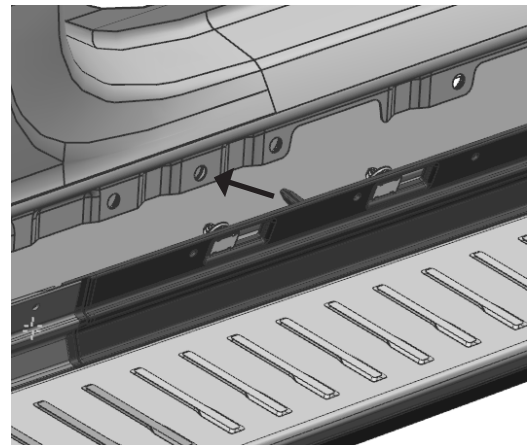
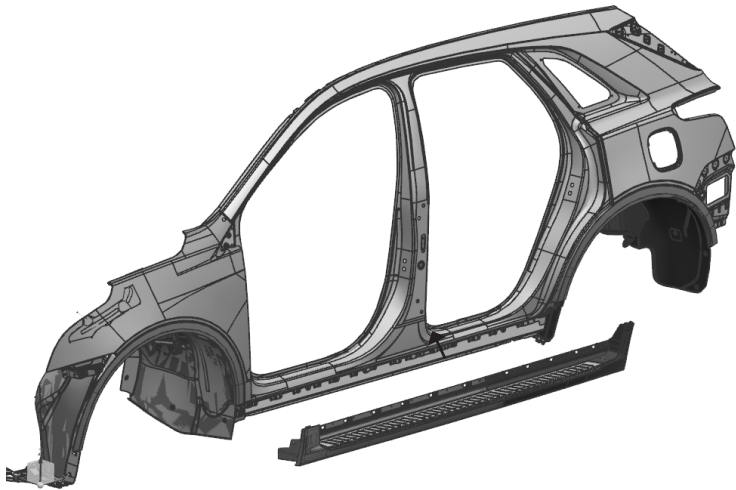

5. Provide support to the step assist and loosely install the hardware shown (M8 x 1.25 x 35mm SEMS bolt; front bracket) (M8 nut with conical washer; remaining brackets).

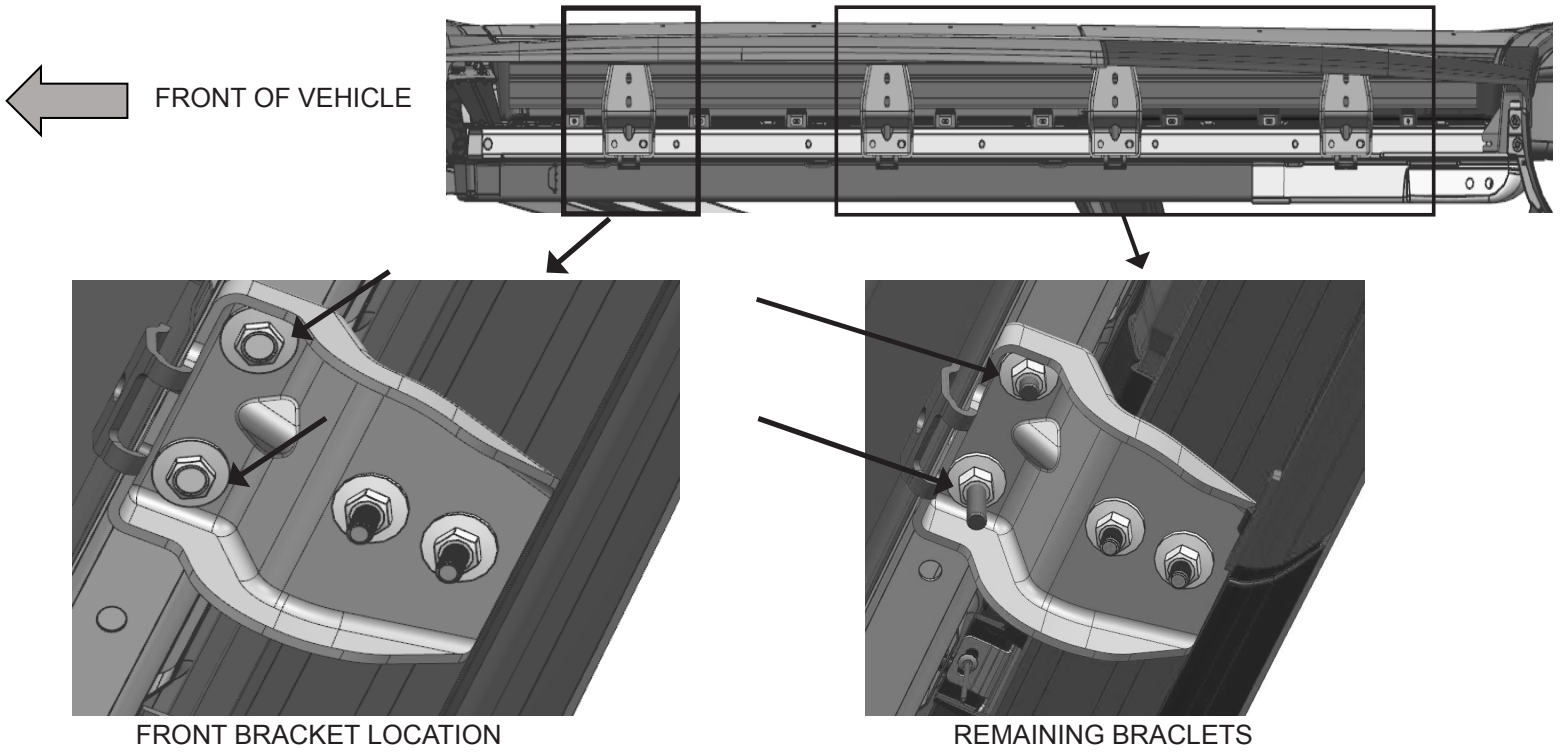

6. Tuck the front (red box) area of the cladding under the Wheel Opening Molding. Working from the locating post (step 4) outward, press on each W-clip to install it to the vehicle. Reinstall the two W-clips removed in step 3 (see red arrows on images).

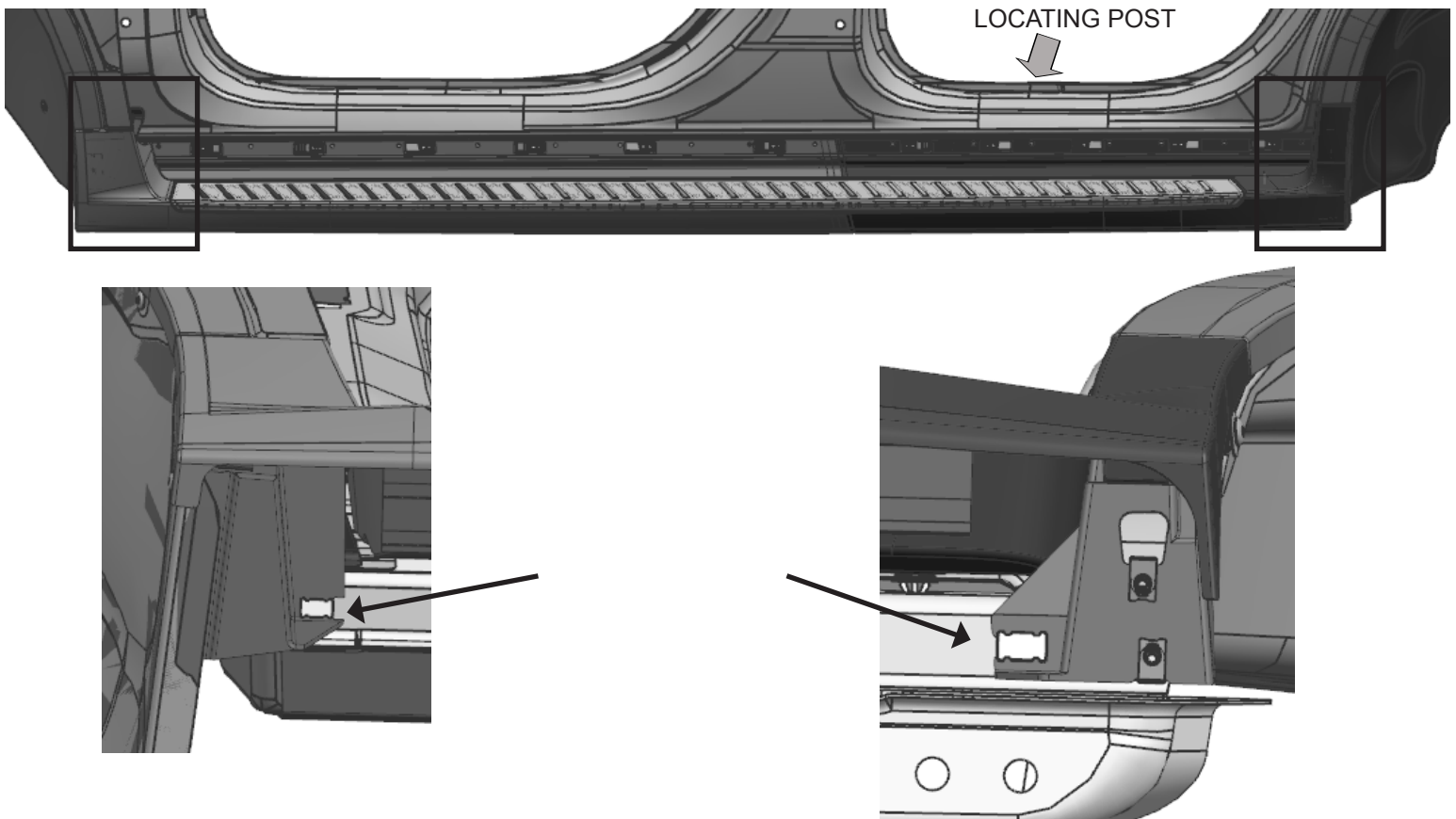

7. At the wheel well locations, tuck the wheel well liner behind the cladding as shown in the images.

FRONT WHEEL LOCATION

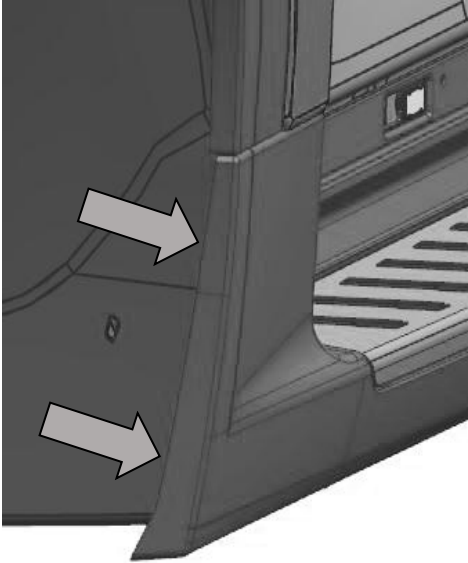

REAR WHEEL LOCATION

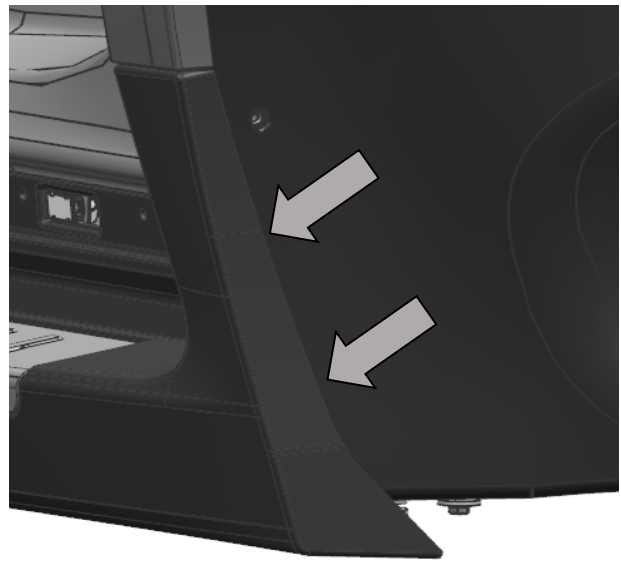

8. Install the rear pinch bolt (M8 x 1.25 x 35 SEMS) into each bracket and tighten the fasteners installed in STEP 5 to 22±3 Nm. Then tighten the rear pinch bolts to 22±3 Nm.

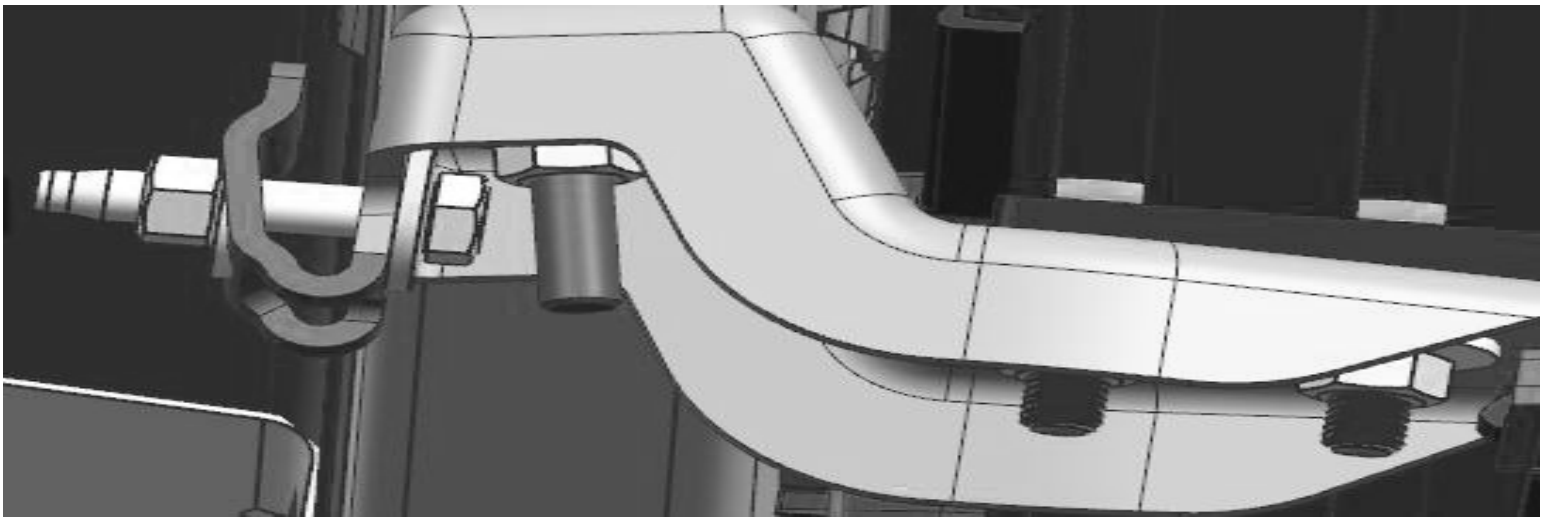

- 9. Reinstall the air deflector. Note that the installation requires the placement of a spacer (red arrow) onto the outboard fastener) [Reference GM installation torque values]

FRONT WHEEL LOCATION

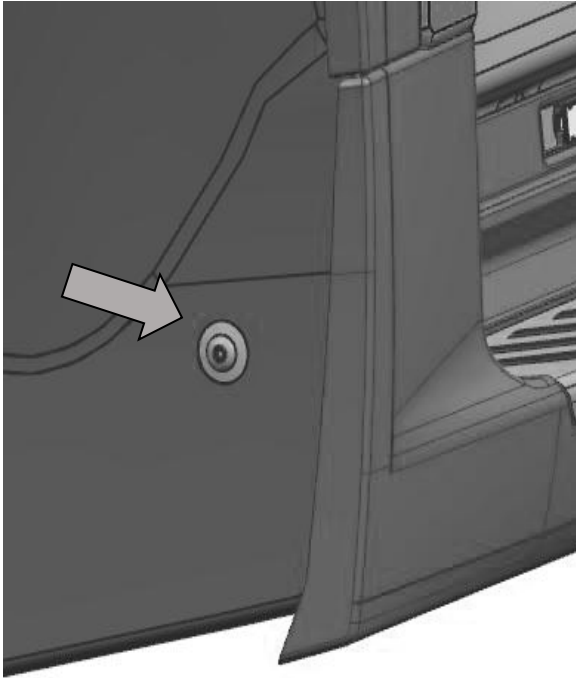

REAR WHEEL LOCATION



- 10. Install the weather strip to cover up the W-clip locations. [Reference GM installation method].

REAR WHEEL LOCATION

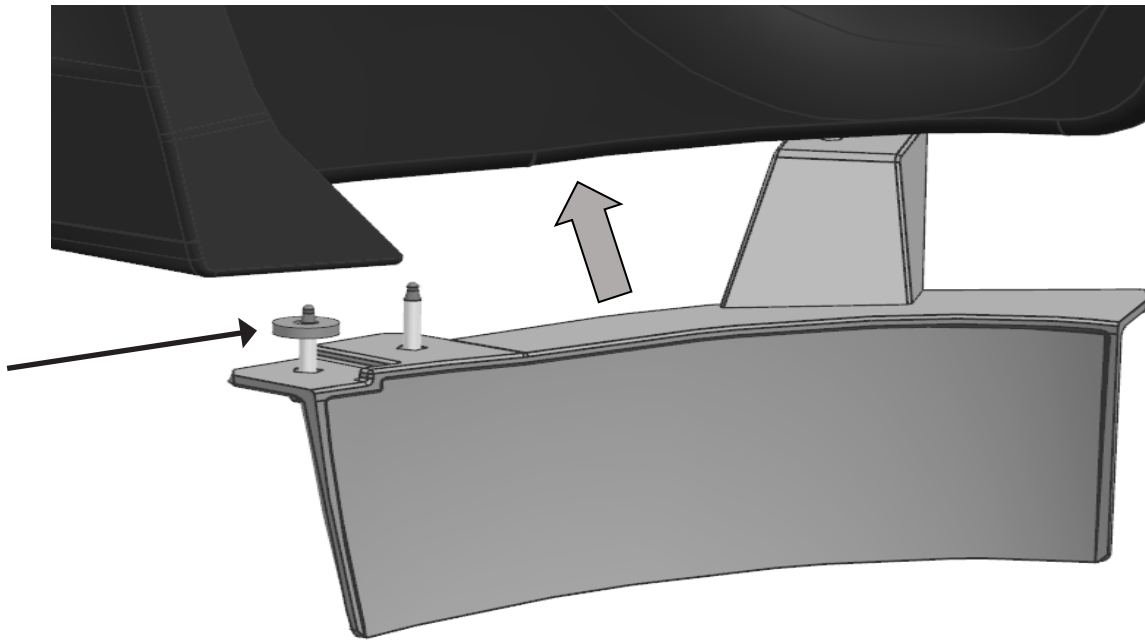



## Marchepied de Cadillac XT5

Numéro de pièce de la fiche d'installation : 23218007

### Liste minimale des outils nécessaires :

- Outil de dépose d'agrafe en W / levier non marquant
- Douille et cliquet de 13 mm
- Clé dynamométrique (capacité de serrage de 23+/-2Nm)
- Embout et douille Torx T-15

### Pièces incluses dans la trousse accessoire :

Description	Quantité
Ensemble de marchepied côté gauche	1
Ensemble de marchepied côté droit	1
Vis M	6 (dans le nécessaire de visserie)
Vis SEMS M8 x 1,25 x 35	12 (dans le nécessaire de visserie)
Écrou M8 x 1,25 avec rondelle	20 (dans le nécessaire de visserie)
Rondelle en nylon	2 (dans le nécessaire de visserie)
Arrêteur de vis M8	12 (dans le nécessaire de visserie)

### Procédure de dépose et de repose :

Remarque : Se reporter aux images de la présentation PowerPoint jointe pour chaque étape du processus d'installation.



1. Déposer la moulure de bas de caisse et le déflecteur arrière existants montés en usine.

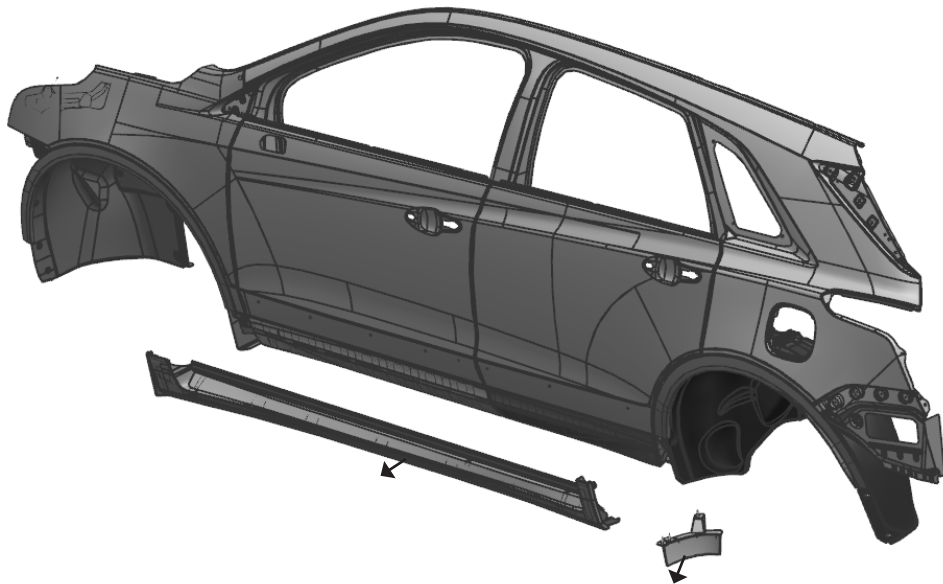

2. Repérer les trous dans lesquels les supports vont être installés et poser les vis M dans les trous. Placer un arrêteoir en plastique sur les deux pans de chaque vis M pour maintenir la vis en place lors de l'installation.

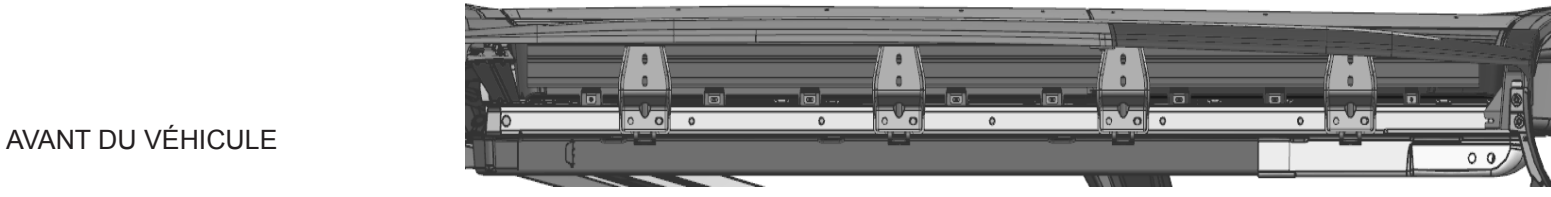
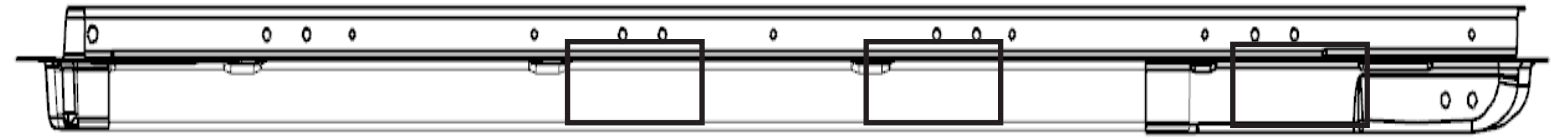
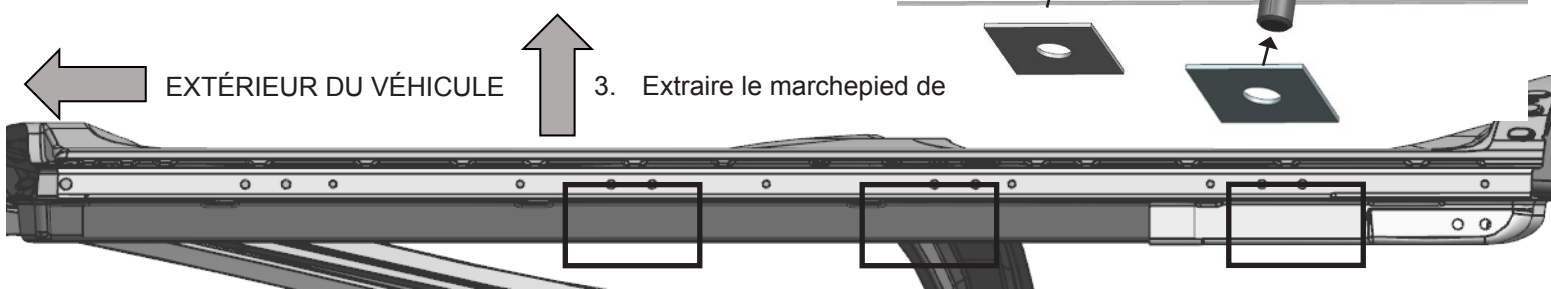
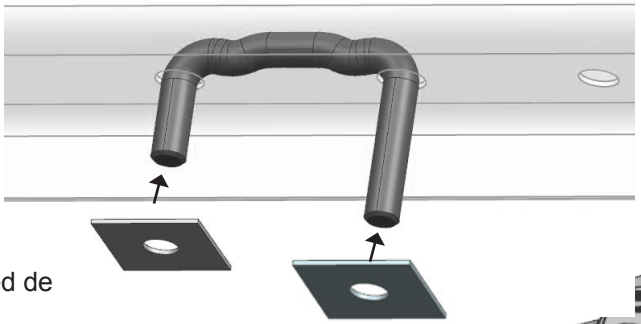



l'emballage. Détacher temporairement les deux agrafes en W blanches des emplacements de support avant et arrière intérieurs.



- Placer le marche-pied sur le véhicule. Veiller à ce que l'ergot de positionnement soit inséré dans le trou de la tôle du véhicule comme indiqué et que les vis M installées à l'étape 2 entrent dans les trous des supports de montage. Enfin, s'assurer que la section intérieure du support de montage est serrée sur la bride de pincement.

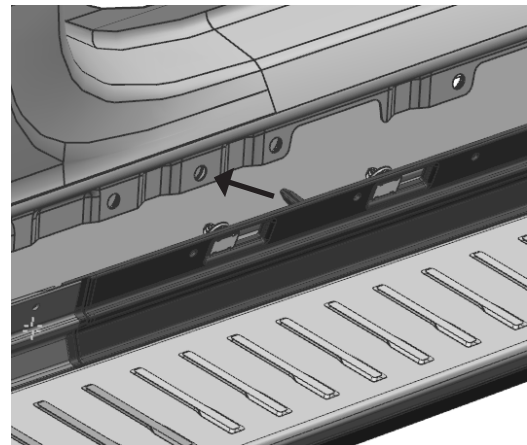
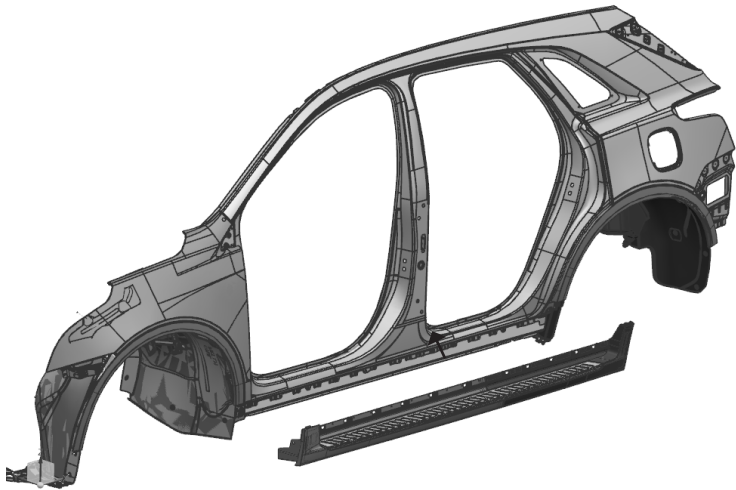

5. Soutenir le marchepied et poser la visserie indiquée sans la serrer (vis SEMS M8 x 1,25 x 35 mm; support avant) (écrou M8 avec rondelle conique, supports restants).

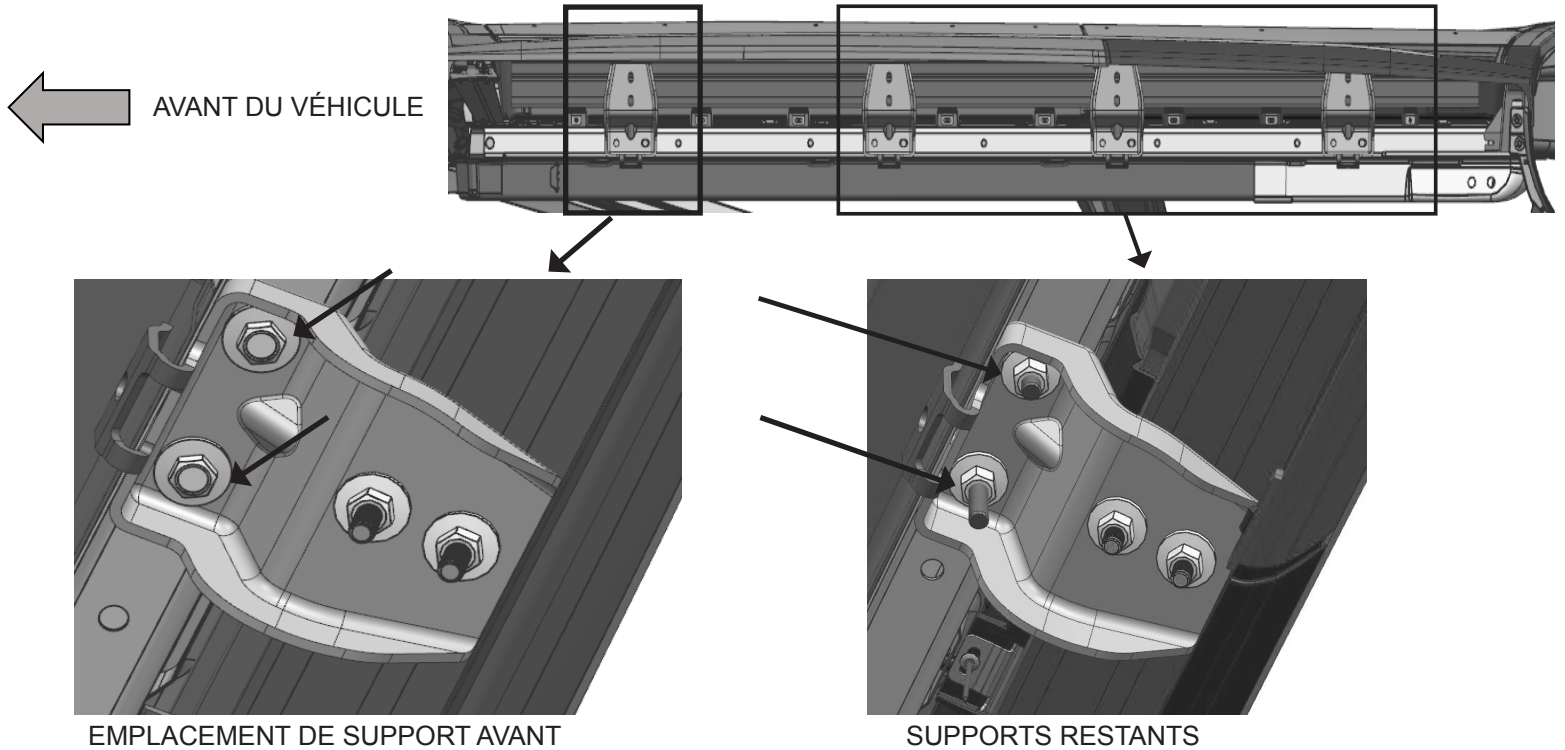

6. Insérer la zone avant (case rouge) du parement au-dessous de la moulure de passage de roue. En intervenant depuis l'extérieur de l'ergot de positionnement (étape 4), appuyer sur chaque agrafe en W pour l'insérer sur le véhicule. Reposer les deux agrafes en W déposées à l'étape 3 (voir les flèches rouges sur les images).

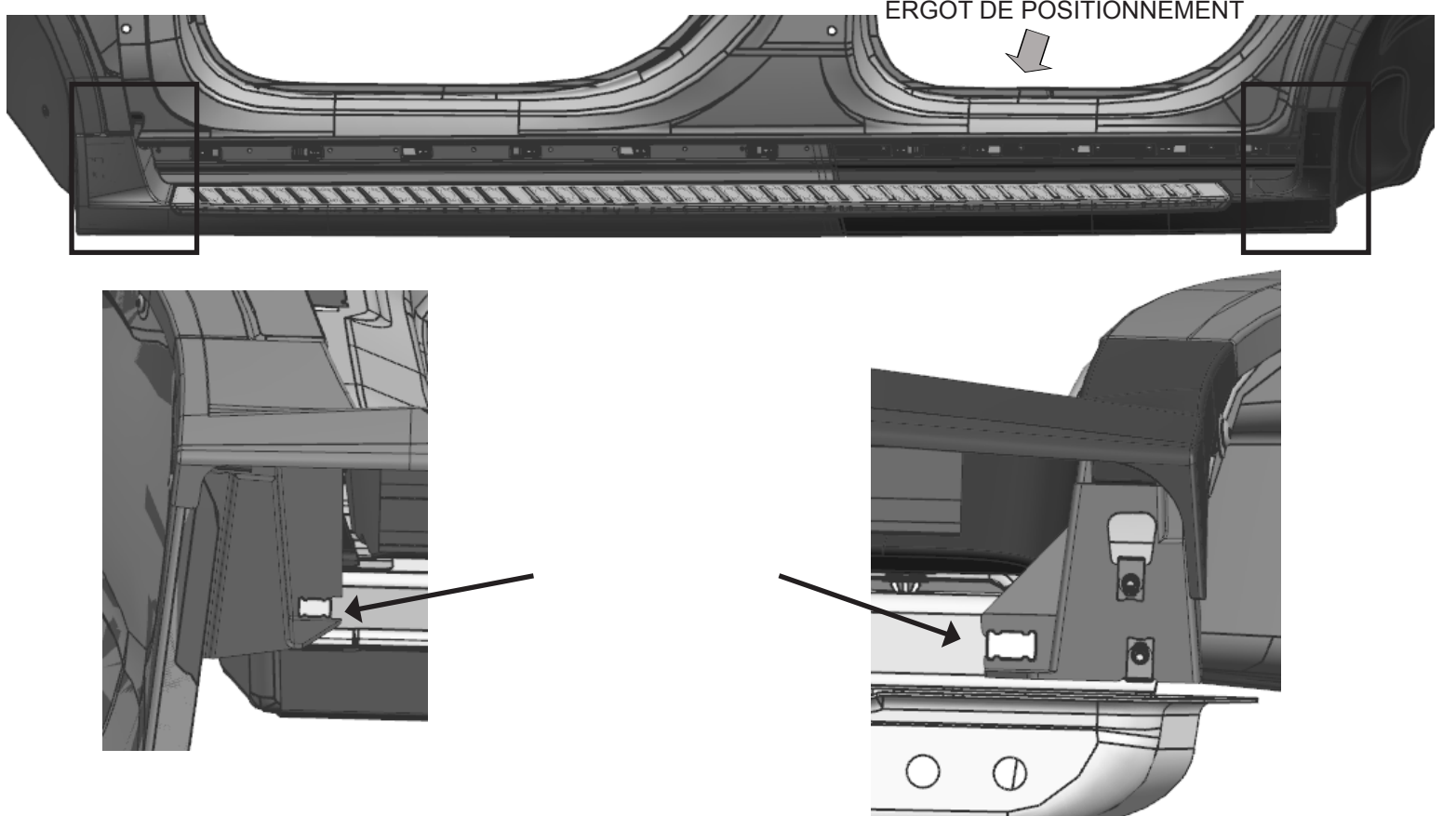

7. Aux emplacements de passages de roue, insérer la doublure de passage de roue derrière le parement, comme indiqué sur les images.

EMPLACEMENT DE ROUE AVANT

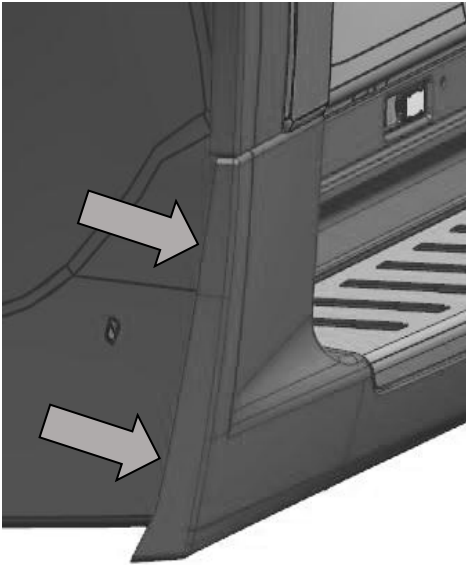

EMPLACEMENT DE ROUE ARRIÈRE

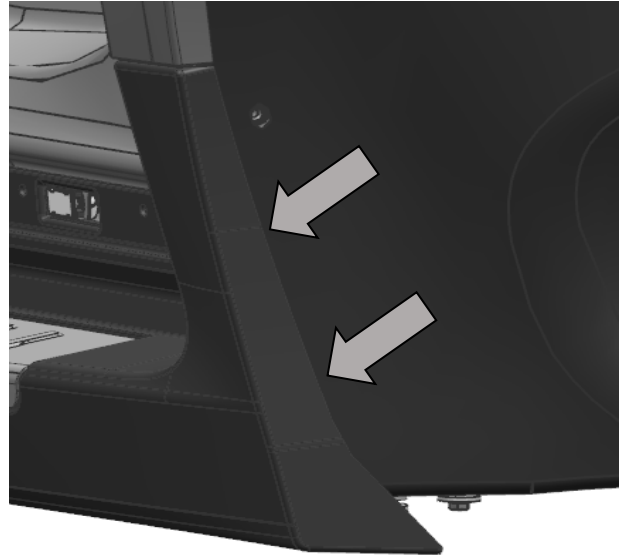

8. Poser la vis de serrage arrière (SEMS M8 x 1,25 x 35) dans chaque support et serrer les fixations posées à L'ÉTAPE 5 au couple de 22±3 Nm. Puis serrer les vis de serrage arrière au couple de 22±3 Nm.

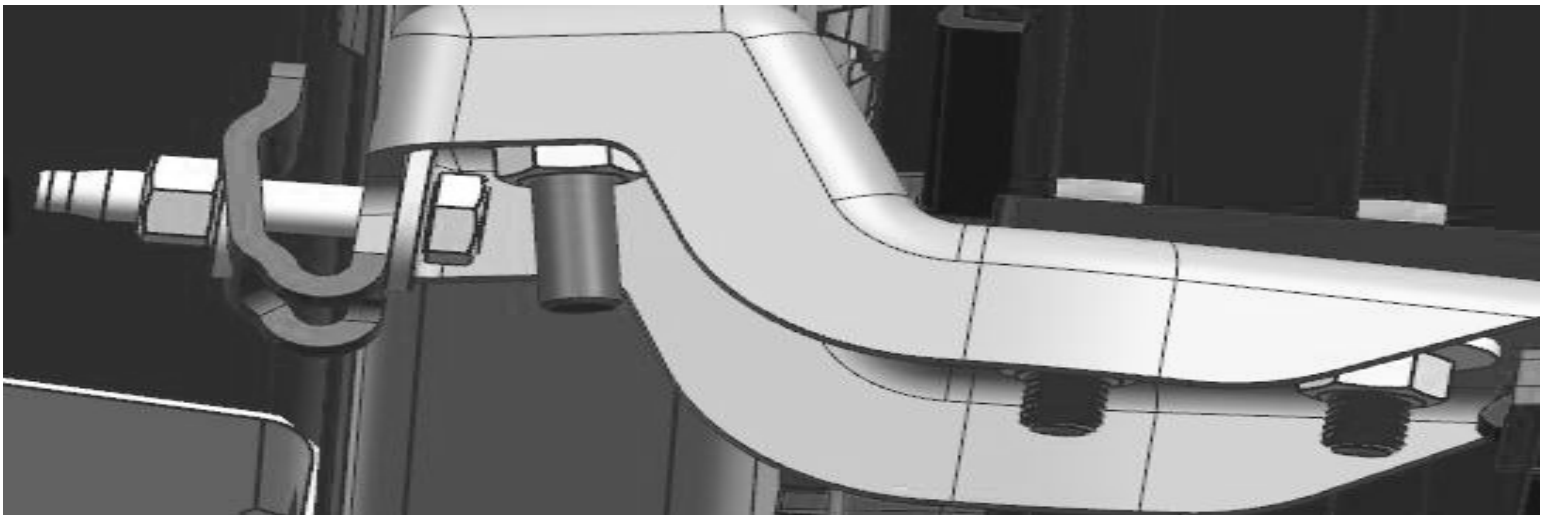

- Reposer le déflecteur d'air. Noter que l'installation nécessite la mise en place d'une entretoise (flèche rouge) sur la fixation extérieure) [Se reporter aux valeurs de couple d'installation préconisées par GM]

EMPLACEMENT DE ROUE AVANT

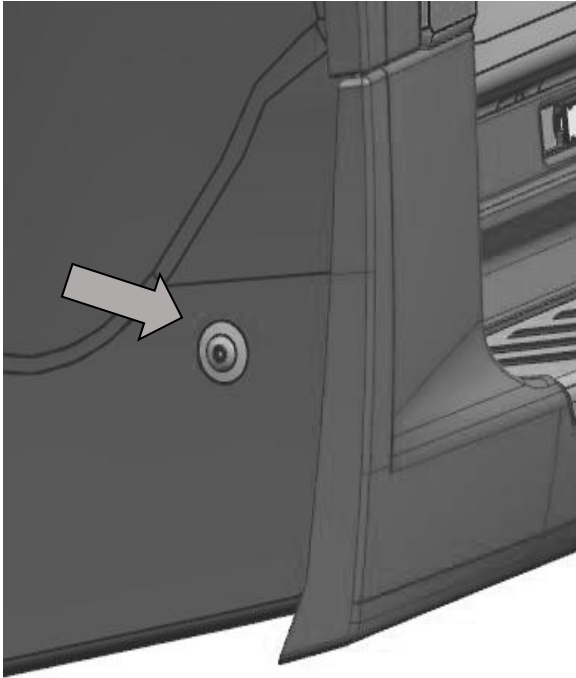

EMPLACEMENT DE ROUE ARRIÈRE



- Poser la moulure d'étanchéité en caoutchouc pour recouvrir les emplacements d'agrafes en W. [Se reporter à la méthode d'installation de GM].

EMPLACEMENT DE ROUE ARRIÈRE

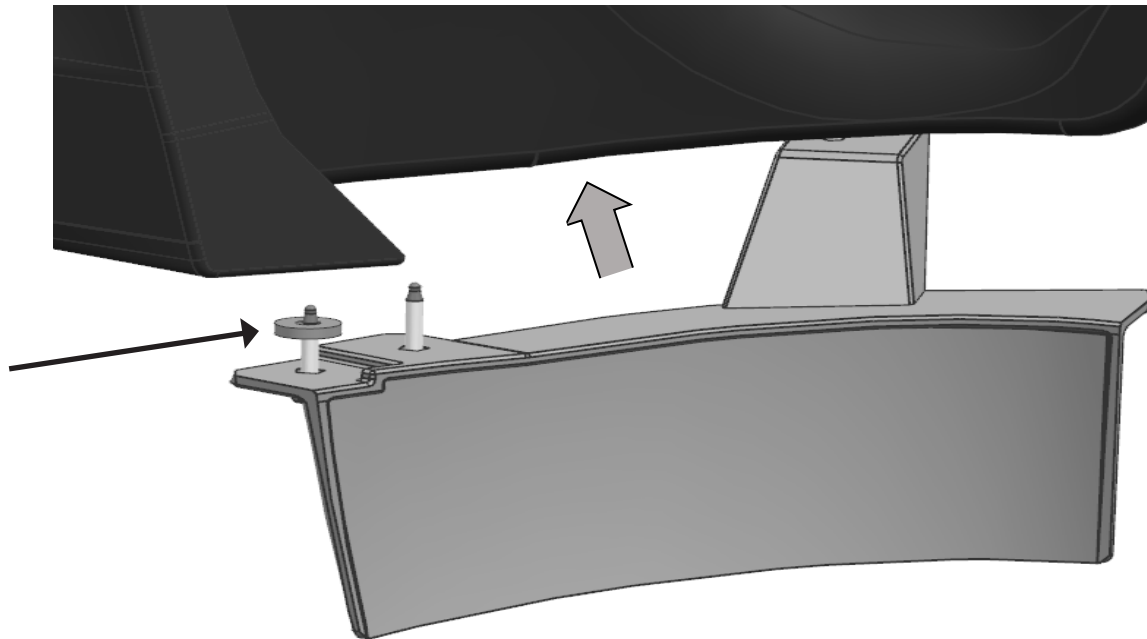

### Estribo auxiliar Cadillac XT5

Número de parte de hoja de instrucciones: 23218007

#### Lista de Herramientas Mínimas Necesarias:

- Herramienta de desinstalación de sujetador W / Barra de palanca que no deja marcas
- Casquillo y matraca de 13mm
- Torquímetro (con capacidad de 23+/-2Nm)
- Casquillo y destornillador T-15 Torx

#### Partes incluidas con juego de accesorios:

Descripción	Cant.
Ensamble de estribo auxiliar izquierdo	1
Ensamble de estribo auxiliar derecho	1
Perno M	6 (en juego de hardware)
Perno M8 x 1.25 x 35 Sems	12 (en juego de hardware)
Tuerca M8 x 1.25 con arandela	20 (en juego de hardware)
Arandela de Nylon	2 (en juego de hardware)
Retenedor de perno M8	12 (en juego de hardware)

#### Procedimiento de desinstalación e instalación:

Nota: Consulte el archivo PowerPoint anexo respecto a las imágenes de cada paso en el proceso de instalación.



1. Retire la moldura del estribo y el deflector trasero de producción existentes.

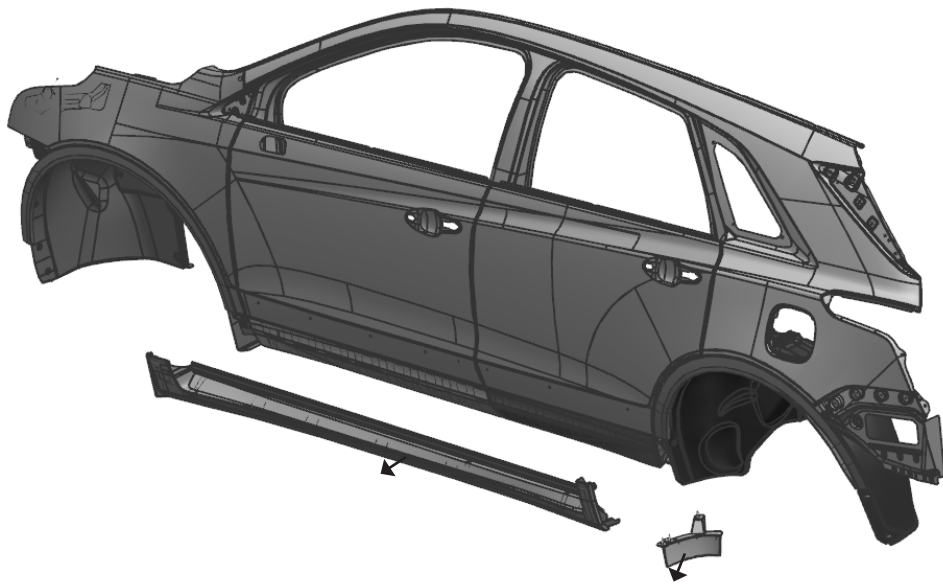

2. Localice los orificios en los que se instalarán los soportes e instale los pernos M en los orificios. Coloque un retenedor de plástico sobre ambas patas de cada perno M para sostener el perno en su lugar durante la instalación

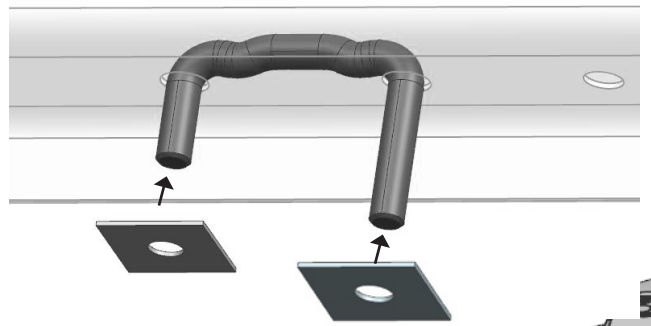

← EN EL EXTERIOR      ↑ DEL VEHÍCULO

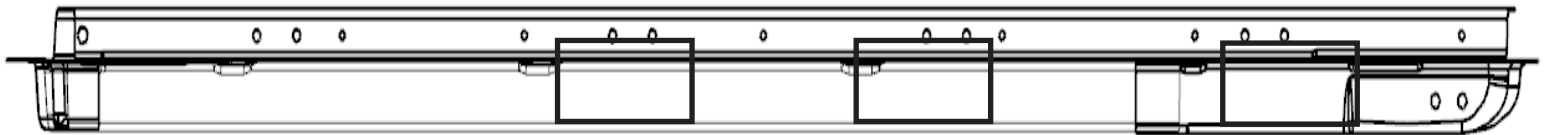
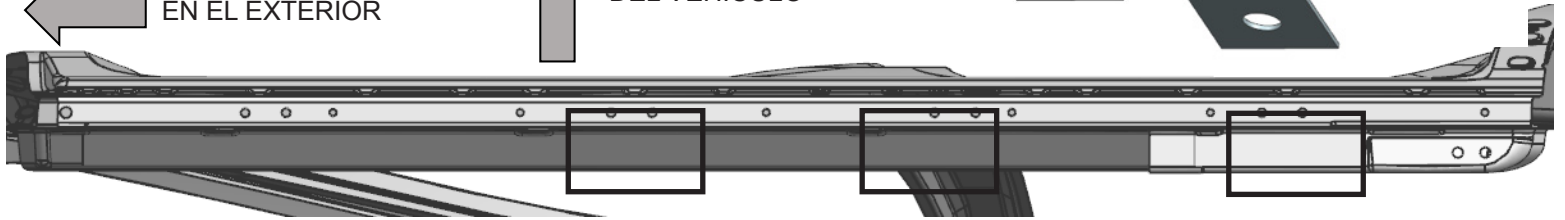

FRENTE DEL VEHÍCULO

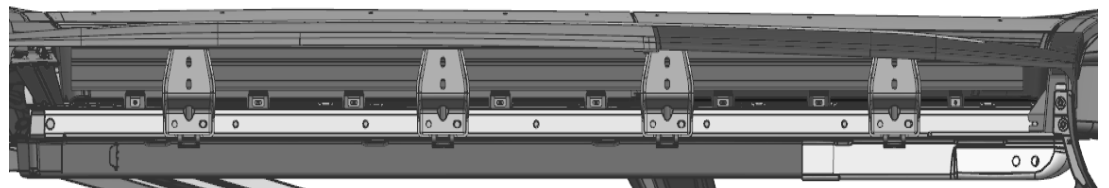



3. Retire el estribo auxiliar del paquete. Retire temporalmente los dos sujetadores W blancos en las ubicaciones del soporte interno delantero y trasero.



4. Coloque el estribo auxiliar sobre el vehículo. Asegúrese que el poste de localización esté insertado en el orificio en el metal de lámina del vehículo como se muestra y los pernos M instalados en el paso 2 entren en los orificios en los soportes de montaje. Por último, asegúrese que la sección interna del soporte de montaje se sujete sobre la brida de pinza.

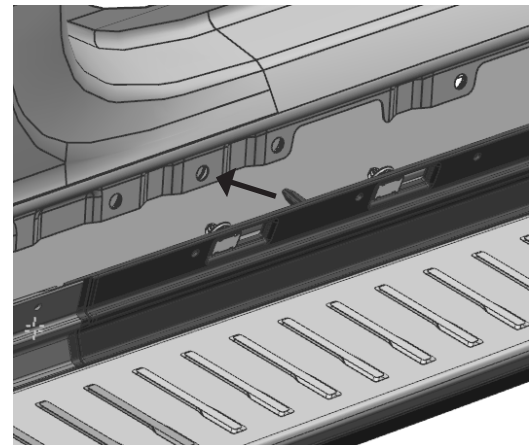
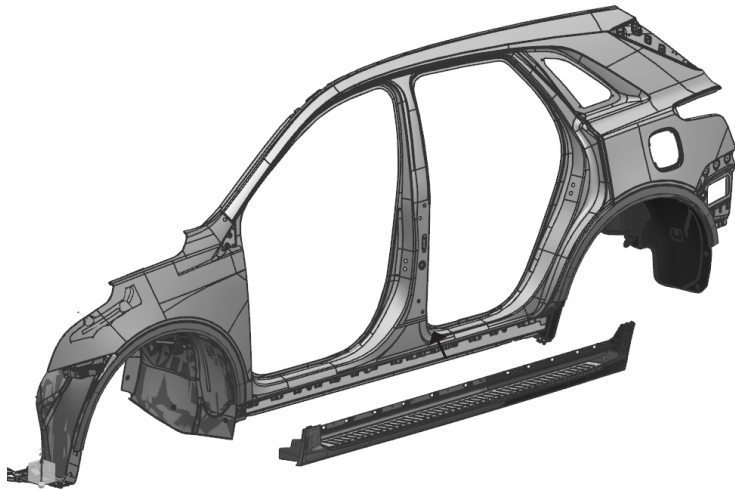

5. Proporcione soporte al estribo auxiliar e instale holgadamente el hardware mostrado (perno M8 x 1.25 x 35mm SEMS; soporte delantero) (tuerca M8 con arandela cónica; soportes restantes).

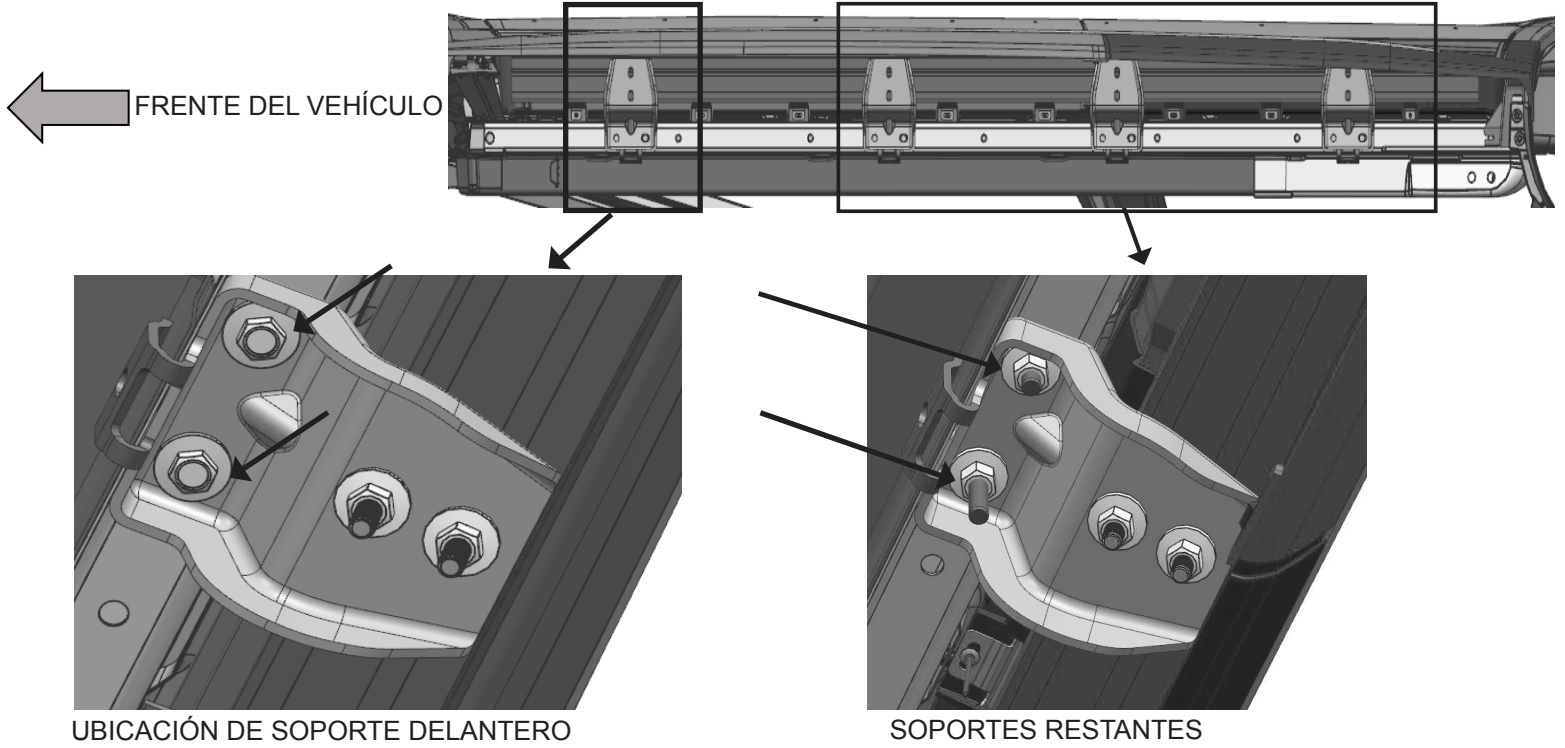

6. Inserte el área delantera (caja roja) de la protección bajo la Moldura de abertura de la rueda. Trabaje desde el poste de localización (paso 4) hacia afuera, presione sobre cada sujetador W para instalarlo al vehículo. Vuelva a instalar los sujetadores W retirados en el paso 3 (vea las flechas rojas en las imágenes).

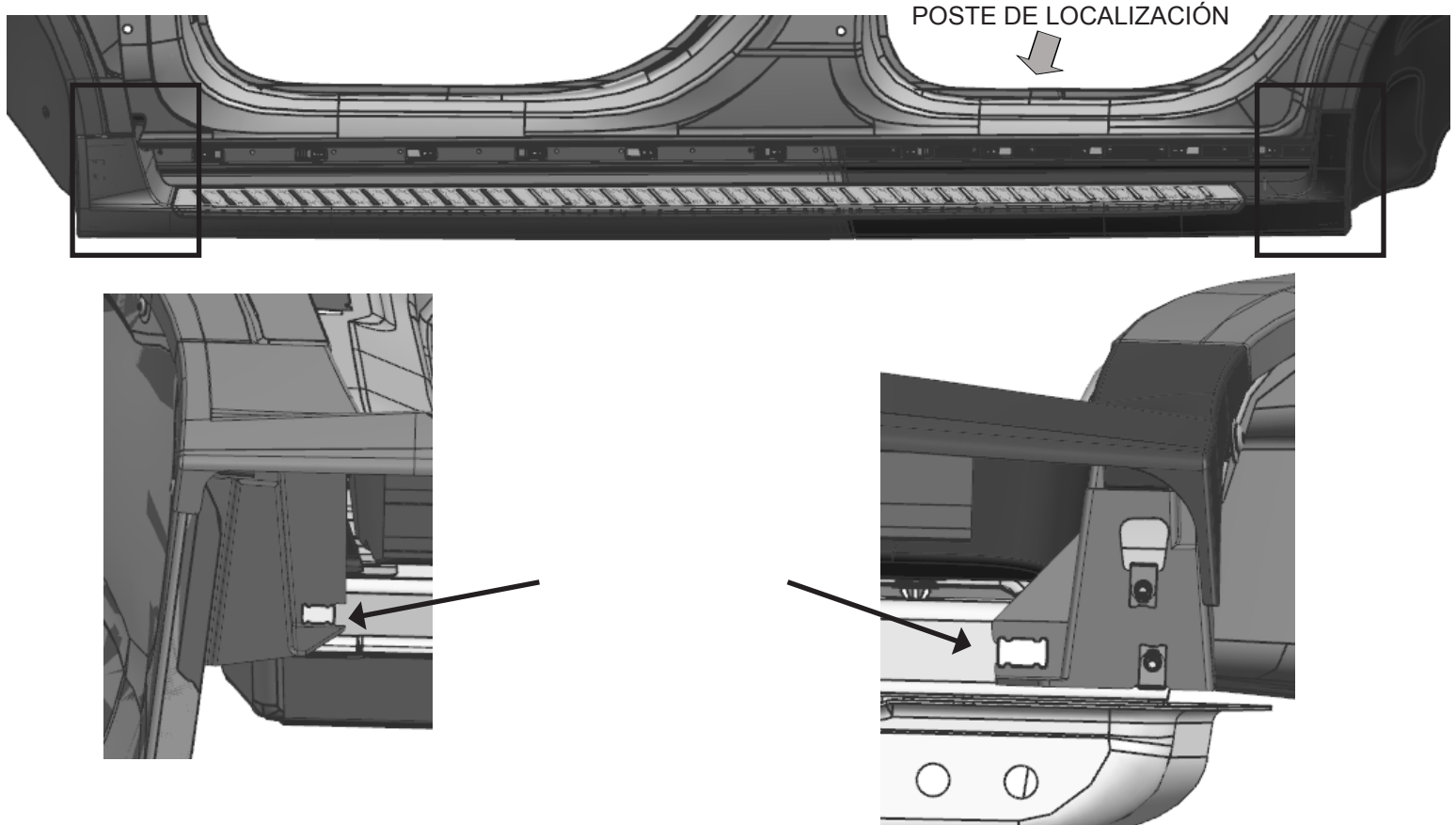

- En las ubicaciones del pozo de la rueda, inserte el revestimiento del pozo de la rueda detrás de la protección como se muestra en las imágenes.

UBICACIÓN DE RUEDA DELANTERA

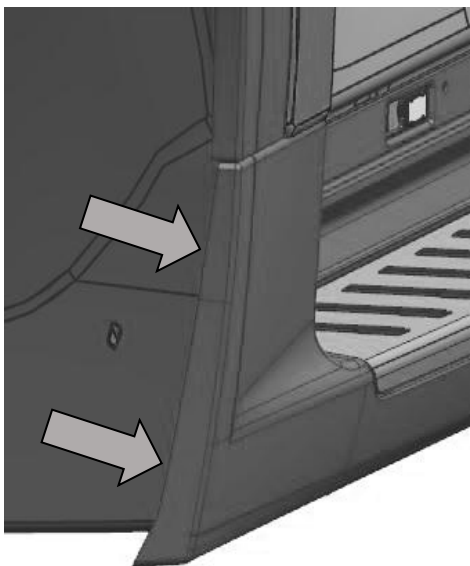

UBICACIÓN DE RUEDA TRASERA

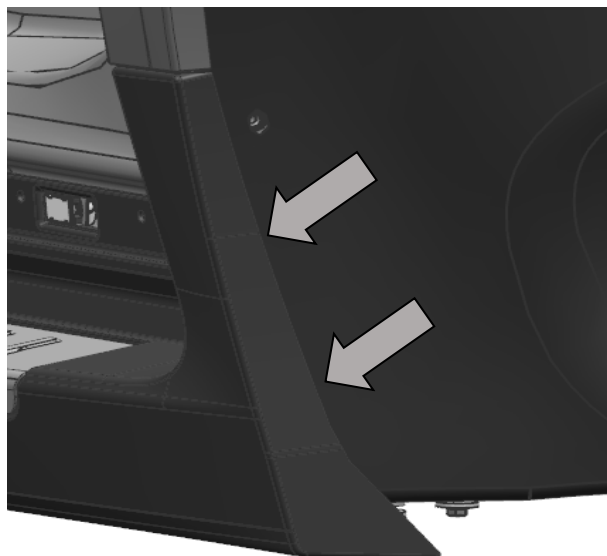

- Instale el perno de pinza trasero (M8 x 1.25 x 35 SEMS) dentro de cada soporte y apriete los sujetadores instalados en el PASO 5 a  $22 \pm 3$  Nm. Después apriete los pernos de pinza traseros a  $22 \pm 3$  Nm.

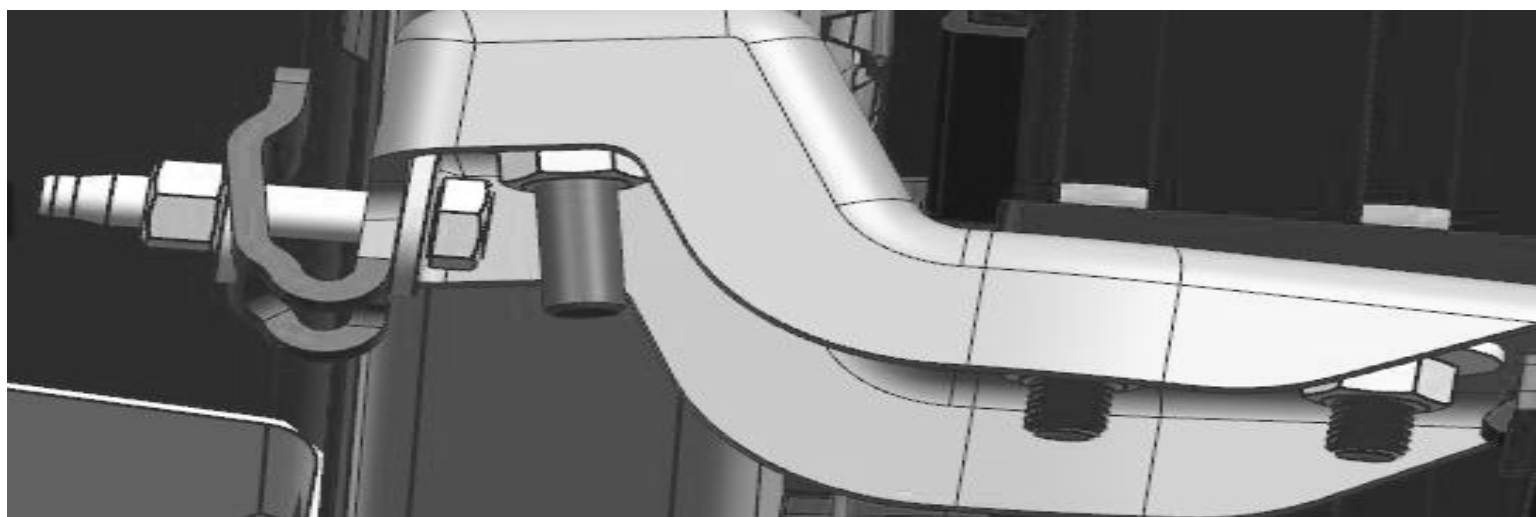

- 9. Vuelva a instalar el deflector de aire. Observe que la instalación requiere la colocación de un espaciador (flecha roja) sobre el sujetador externo [Consulte los valores de apriete de instalación de GM].

UBICACIÓN DE RUEDA DELANTERA

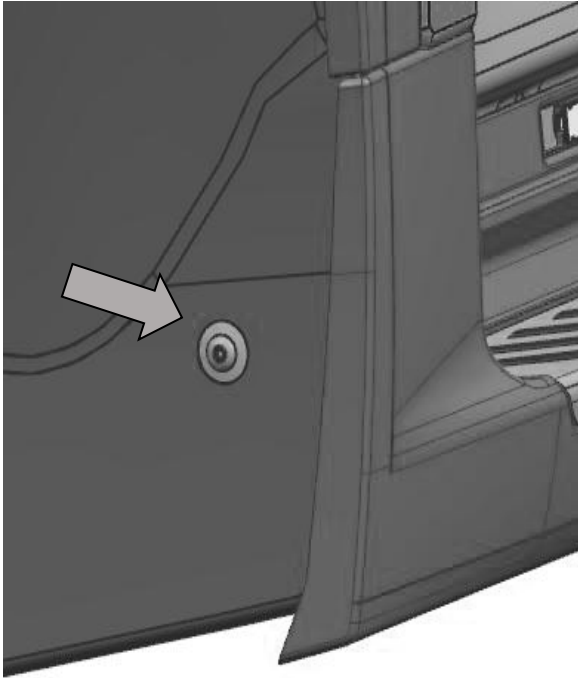

UBICACIÓN DE RUEDA TRASERA



- 10. Instale la cinta para intemperie para cubrir las ubicaciones del sujetador W. [Consulte el método de instalación de GM].

UBICACIÓN DE RUEDA TRASERA

