

### Accessory Splash Guard Rear Kit

Please read instructions thoroughly before starting.

Installation time: 30 minutes.

**Package Contents:**

Description	Quantity
Left Hand Splash Guard	1
Right Hand Splash Guard	1
M4.2 Screw	6
Washer	6
M4.2 U-Nut	2
Alcohol Wipes	2
Instruction Sheet	1

**Tools Required:**

- 3/16" (5mm) Drill Bit/Drill
- T15 TORX Screwdriver
- Clean Cloth/Rag

**Installation Procedure:**

1. Clean and degrease body panel where splash guards are to be located.
2. Using alcohol wipes or 50% alcohol and water, clean area to be taped.
3. Parts and vehicle temperature must be between 61°F & 86°F (16°C & 31°C).
4. Remove existing torx head screws, locations **A** and **B**, discard screws. See Figure 1. Ensure tape liner is facing outward then mount splash guard and install supplied screws and washers in locations **A** and **B**, while holding part up and into rear panel and tighten.

**NOTE: WHEN TIGHTENING SCREW MAKE SURE WASHER IS CENTERED**

5. While holding splash guard firmly against rear panel using part as a template, drill 3/16" (5mm) hole in location **C**.
6. Pull splash guard out slightly at location **C** and install supplied M4.2 U-Nut over panel edge drilled hole, with turned up edge on inside of panel. See Figure 1 & 2.
7. While holding splash guard up and into panel install supplied screw and washer in location **C** and tighten. See Figure 1 & 2.

**NOTE: WHEN TIGHTENING SCREW MAKE SURE WASHER IS CENTERED**

8. Push splash guard forward and pull tape liner off, while holding splash guard firmly against rear panel apply 20 - 30 pounds of pressure along tape length to ensure contact. See Figure 1.
9. Repeat procedure for other side.
10. Guards can be cleaned with any commercially available cleaner.

**FIGURE 1**

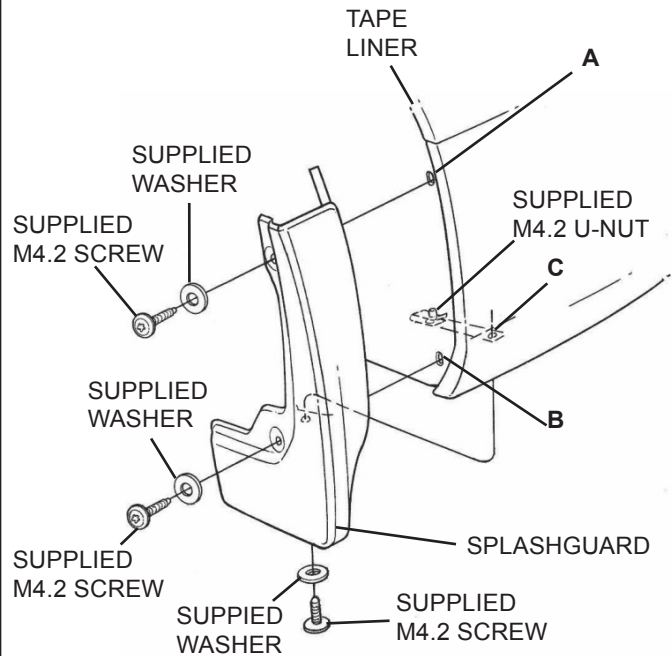

**NOTE: MAX TORQUE ON M4.2 SCREW IS 3.0NM**

**FIGURE 2**

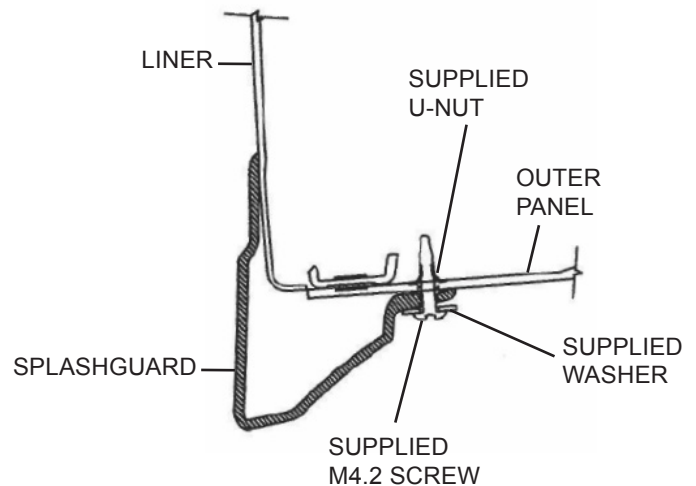

**NOTE: INSTALL SUPPLIED U-NUT WITH TURNED UP EDGE ON INSIDE OF PANEL.**

### Trousse de bavette garde-boue arrière accessoire

Lire attentivement les directives avant de commencer.

Durée de l'installation : 30 minutes.

#### Contenu de l'ensemble :

Désignation	Quantité
Bavette garde-boue gauche	1
Bavette garde-boue droit	1
Vis M4.2	6
Lave-glace	6
Écrou en U M4.2	2
Tampons d'alcool	2
Feuille de directives	1

#### Outils nécessaires :

- Perceuse et foret de 3/16 po (5 mm)
- Tournevis TORX T15
- Chiffon propre

#### Procédure d'installation :

- Nettoyer et dégraisser le panneau de carrosserie où seront posées les bavettes garde-boue.
- À l'aide de tampons d'alcool ou d'une solution à 50 % d'alcool et d'eau, nettoyer la partie à masquer.
- La température des pièces et du véhicule doit se situer entre 16 °C et 31 °C (61 °F et 86 °F).
- Déposer les vis à tête torx existantes situées aux emplacements **A** et **B**, et les jeter. Voir la figure 1. S'assurer que la pellicule du ruban adhésif est orientée vers l'extérieur puis monter la bavette garde-boue et poser les vis et rondelles fournies aux emplacements **A** et **B**, tout en maintenant la pièce vers le haut et dans le panneau arrière, et serrer.

**REMARQUE : LORS DU SERRAGE DE LA VIS, VEILLER À CENTRER LA RONDELLE**

- Tout en tenant la bavette garde-boue fermement contre le panneau arrière en utilisant la pièce comme gabarit, percer un trou de 3/16 po (5 mm) à l'emplacement **C**.
- Sortir légèrement la bavette garde-boue à l'emplacement **C** et poser l'écrou en U M4.2 fourni par-dessus le trou percé au bord du panneau en plaçant le bord retourné à l'intérieur du panneau. Voir les figures 1 et 2.
- Tout en maintenant la bavette garde-boue vers le haut et dans le panneau, poser la vis et la rondelle fournies dans l'emplacement et serrer. Voir les figures 1 et 2.

**REMARQUE : LORS DU SERRAGE DE LA VIS, VEILLER À CENTRER LA RONDELLE**

- Pousser la bavette garde-boue vers l'avant et enlever la pellicule du ruban tout en maintenant la bavette garde-boue fermement contre le panneau arrière, appliquer une pression de 20 à 30 livres sur la longueur du ruban pour qu'il colle bien. Voir la figure 1.
- Refaire la même chose de l'autre côté.
- Les bavettes garde-boue peuvent être nettoyées avec n'importe quel produit de nettoyage vendu dans le commerce.

FIGURE 1

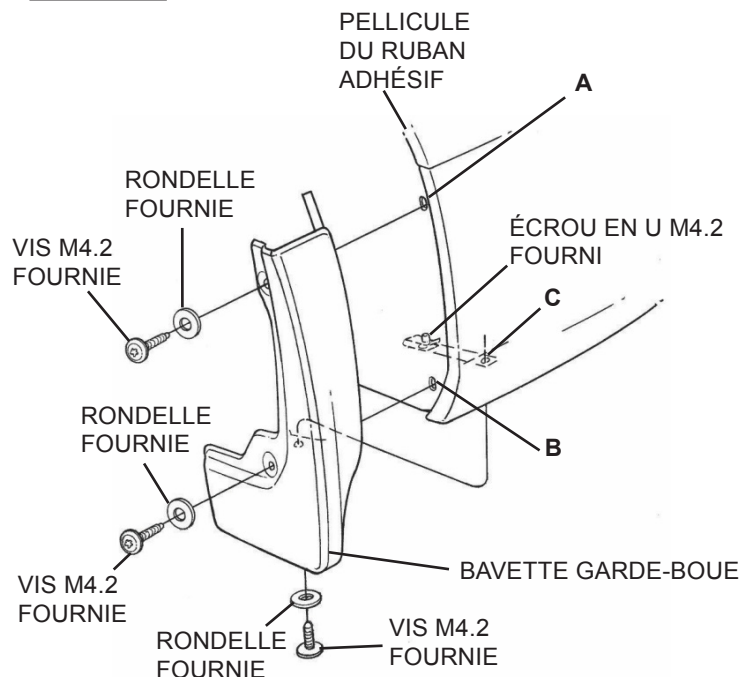

**REMARQUE : LE COUPLE DE SERRAGE MAXIMAL D'UNE VIS M4.2 EST 3,0 NM.**

FIGURE 2

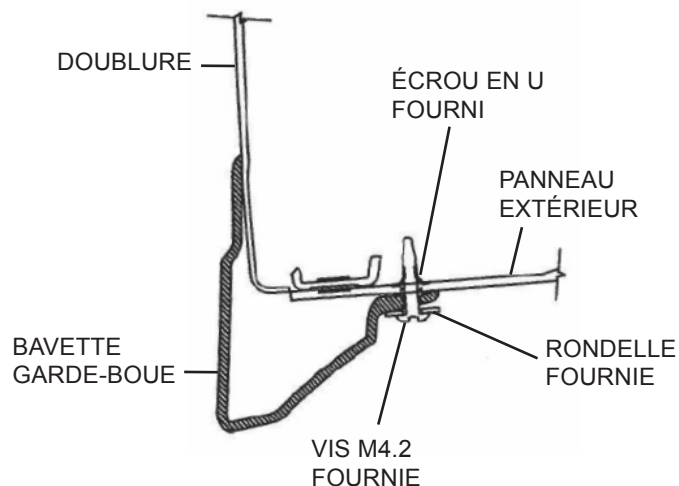

**REMARQUE : POSER L'ÉCROU EN U FOURNI EN PLAÇANT LE BORD RETOURNÉ À L'INTÉRIEUR DU PANNEAU.**

### Juego trasero de salpicadera opcional

Por favor lea las instrucciones minuciosamente antes de comenzar.

Tiempo de instalación: 30 minutos.

#### Contenido del paquete:

Descripción	Cantidad
Salpicadera izquierda	1
Salpicadera derecha	1
Tornillo M4.2	6
Arandela	6
Tuerca U M4.2	2
Toallas con Alcohol	2
Hoja de Instrucciones	1

#### Herramientas requeridas:

- Broca/taladro de 3/16" (5mm)
- Destornillador TORX T15
- Tela/Estopa Limpia

#### Procedimiento de instalación:

1. Limpie y desengrase el tablero de la carrocería donde se van a ubicar los guardabarros.
2. Utilizando toallas con alcohol o alcohol y agua al 50%, limpie el área que se va a cubrir con cinta.
3. La temperatura de las partes y del vehículo debe estar entre 61°F y 86°F (16°C y 31°C).
4. Retire los tornillos de cabeza torx existentes, ubicaciones **A** y **B**, deseche los tornillos. Vea la Figura 1. Asegúrese que el revestimiento de la cinta esté viendo hacia afuera y después instale la salpicadera e instale los tornillos y arandelas suministrados en las ubicaciones **A** y **B**, mientras sostiene la parte hacia arriba y hacia adentro del tablero trasero y apriete.

**NOTA: CUANDO APRIETE EL TORNILLO ASEGÚRESE QUE LA ARANDELA ESTÉ CENTRADA**

5. Mientras sostiene la salpicadera firmemente contra el tablero trasero usando la parte como plantilla, perforo un orificio de 3/16" (5mm) en la ubicación **C**.
6. Jale la salpicadera ligeramente en la ubicación **C** e instale la tuerca U M4.2 incluida sobre el orificio perforado del borde del tablero, con el borde hacia arriba dentro del tablero. Vea la Figura 1 y 2.
7. Mientras sostiene la salpicadera hacia arriba y hacia adentro del tablero, instale el tornillo y la arandela incluidos en la ubicación C y apriete. Vea la Figura 1 & 2.

**NOTA: CUANDO APRIETE EL TORNILLO ASEGÚRESE QUE LA ARANDELA ESTÉ CENTRADA**

8. Empuje la salpicadera hacia delante y quite el revestimiento de la cinta, mientras sostiene la salpicadera firmemente contra el tablero trasero aplique de 20 - 30 libras de presión a lo largo de la cinta para asegurar el contacto. Vea la Figura 1.
9. Repita el procedimiento para el otro lado.
10. Las protecciones se pueden limpiar con cualquier limpiador disponible comercialmente.

**FIGURA 1**

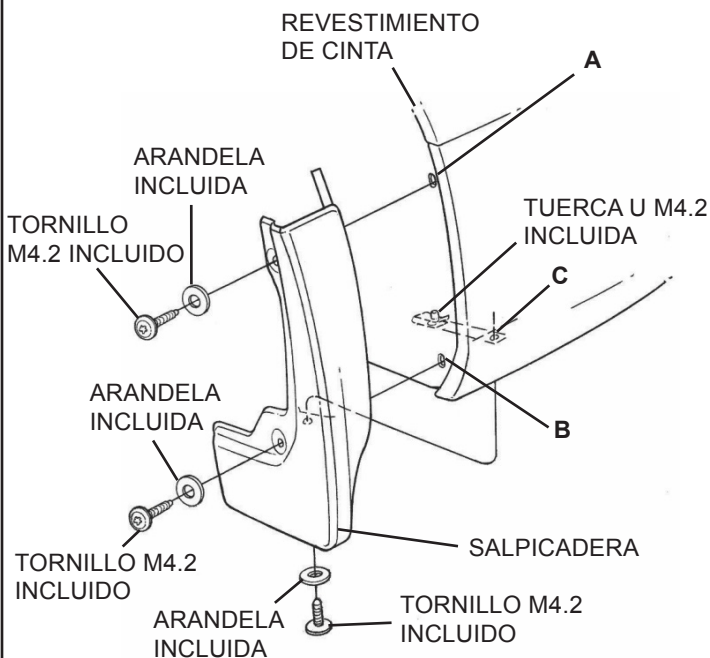

**NOTA: APRIETE MÁXIMO EN EL TORNILLO M4.2 ES 3.0NM**

**FIGURA 2**

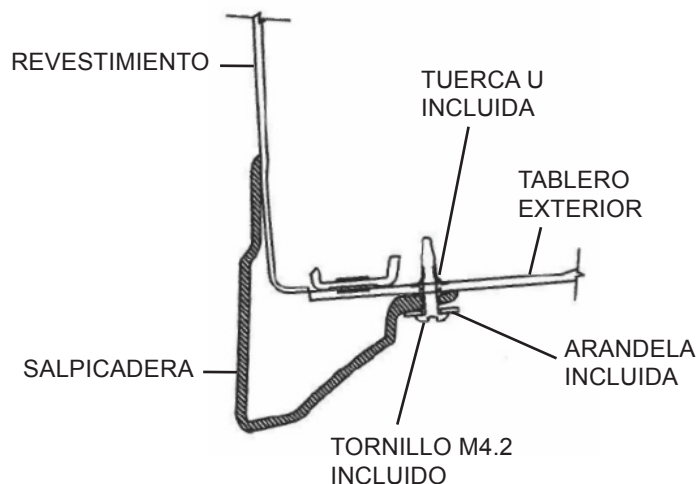

**NOTA: INSTALE LA TUERCA U INCLUIDA CON EL BORDE VIENDO HACIA ARRIBA EN EL INTERIOR DEL TABLERO.**