

# Cadillac XT4 Splash Guard - Rear

Please read instructions thoroughly before starting.

## Tools Required

- T15 Torx Screw Driver
- Drill
- 13/64" (5.0 mm) Drill Bit
- Awl
- Clean Cloth/Rag

## Parts Required from Package Contents

Description	Quantity
Left Hand Splash Guard	1
Right Hand Splash Guard	1
M4.2 x 25 Screw	6
M4.2 U-nut	5

## Rear Installation Procedure

**Note: Do not use power tools to install splash guard fasteners**

1. Remove tire.
2. Clean and degrease body panel where splash guards are to be located.
3. Remove existing screws at location (A) and (B). **See figure 1.**
4. Fold living hinge closed and while holding it closed place splash guard to vehicle taking care to remove any gaps and install supplied M4.2 x 25 screws at locations (A) and (B). **See figures 2 and 3.**
5. While pulling outboard edge rearward and upward to remove any gaps, mark reference hole at location (C). **NOTE: Do not drill at marked reference hole (C).** **See figures 4 and 5.**
6. Remove splash guard from vehicle and measure 5/16" (8mm) from front edge of fascia flange. Align measurement to marked reference hole. Mark new hole location (D). **See figure 6.**
7. Drill a 13/64" (5.0 mm) hole at location (D). Take care not to drill into hands-free module (driver side only when present). **See figure 6.**
8. Place supplied U-Nut onto fascia at newly drilled hole location (D). Align U-Nut with an awl to ensure the U-Nut is centered to the hole. **See figure 7.**
9. Position splash guard to vehicle ensuring a tight fit to the fascia along the top and rearward edge and reinstall by **repeating figures 2 and 3.**
10. Hold splash guard to vehicle to remove any gaps and install supplied M4.2 x 25 at location (D). **See figure 8.**
11. Repeat for other side.
12. Guards can be cleaned with any commercially available cleaner.

**NOTE: Max torque on M4.2 Screw is 3.0 N m**

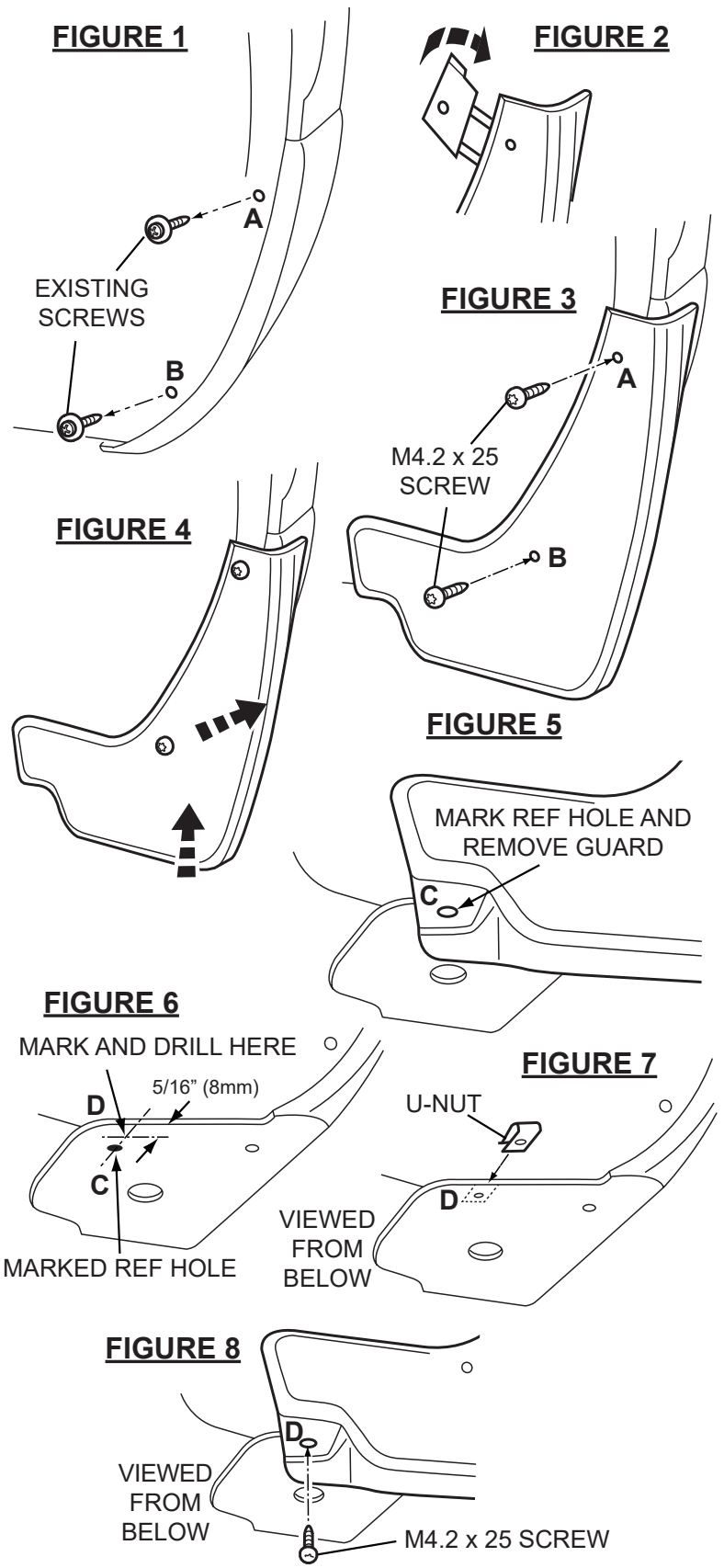

# Bavette garde-boue Cadillac XT4 - Arrière

Lire attentivement les directives avant de commencer.

## Outils nécessaires

- Tournevis Torx T15
- Perceuse
- Mèche de 13/64 po (5,0 mm)
- Poinçon
- Chiffon propre

## Pièces nécessaires du contenu de la trousse

Description	Quantité
Bavette garde-boue côté gauche	1
Bavette garde-boue côté droit	1
Vis M4.2 x 25	6
Écrou clip en U M4.2	5

## Procédure de pose arrière

**Remarque : Ne pas utiliser d'outils électriques pour la pose des fixations de la bavette garde-boue**

1. Déposer le pneu.
2. Nettoyer et dégraisser le panneau de carrosserie où seront posées les bavettes garde-boue.
3. Déposer les vis existantes situées aux emplacements (A) et (B). **Voir la figure 1.**
4. Plier la charnière active pour la fermer et, tout en la maintenant près du véhicule en prenant soin d'éliminer tous les espaces, disposer la bavette garde-boue sur le véhicule et poser les vis M4.2 x 25 fournies aux emplacements (A) et (B). **Voir les figures 2 et 3.**
5. Tout en tirant le bord extérieur vers l'arrière et vers le haut pour éliminer les espaces, marquer le trou de référence à l'emplacement (C). **REMARQUE : Ne pas percer le trou de référence marqué (C).** **Voir les figures 4 et 5.**
6. Retirer la bavette garde-boue du véhicule et mesurer 5/16 po (8 mm) depuis le bord avant du rebord de recouvrement de parechoc. Aligner la mesure avec le trou de référence marqué. Marquer l'emplacement du nouveau trou (D). **Voir la figure 6.**
7. Percer un trou de 13/64 po (5,0 mm) à l'emplacement (D). Prendre soin de ne pas percer dans le module mains libres (côté conducteur, si le véhicule en est équipé). **Voir la figure 6.**
8. Placer l'écrou en U fourni sur le recouvrement à l'emplacement du trou nouvellement percé (D). Aligner l'écrou en U avec une pointe pour s'assurer que l'écrou en U est centré dans le trou. **Voir la figure 7.**
9. Placer la bavette garde-boue sur le véhicule en assurant un bon ajustement sur le recouvrement de parechoc le long des bord supérieur et arrière, puis reposer en **suivant les figures 2 et 3.**
10. Tenir la bavette garde-boue contre le véhicule pour éliminer les espaces et poser la vis M4.2 x 25 à l'emplacement (D). **Voir la figure 8.**
11. Répéter de l'autre côté.
12. Les bavettes garde-boue peuvent être nettoyées avec n'importe quel produit de nettoyage vendu dans le commerce.

**REMARQUE : Le couple de serrage maximal d'une vis M4.2 est 3,0 Nm.**

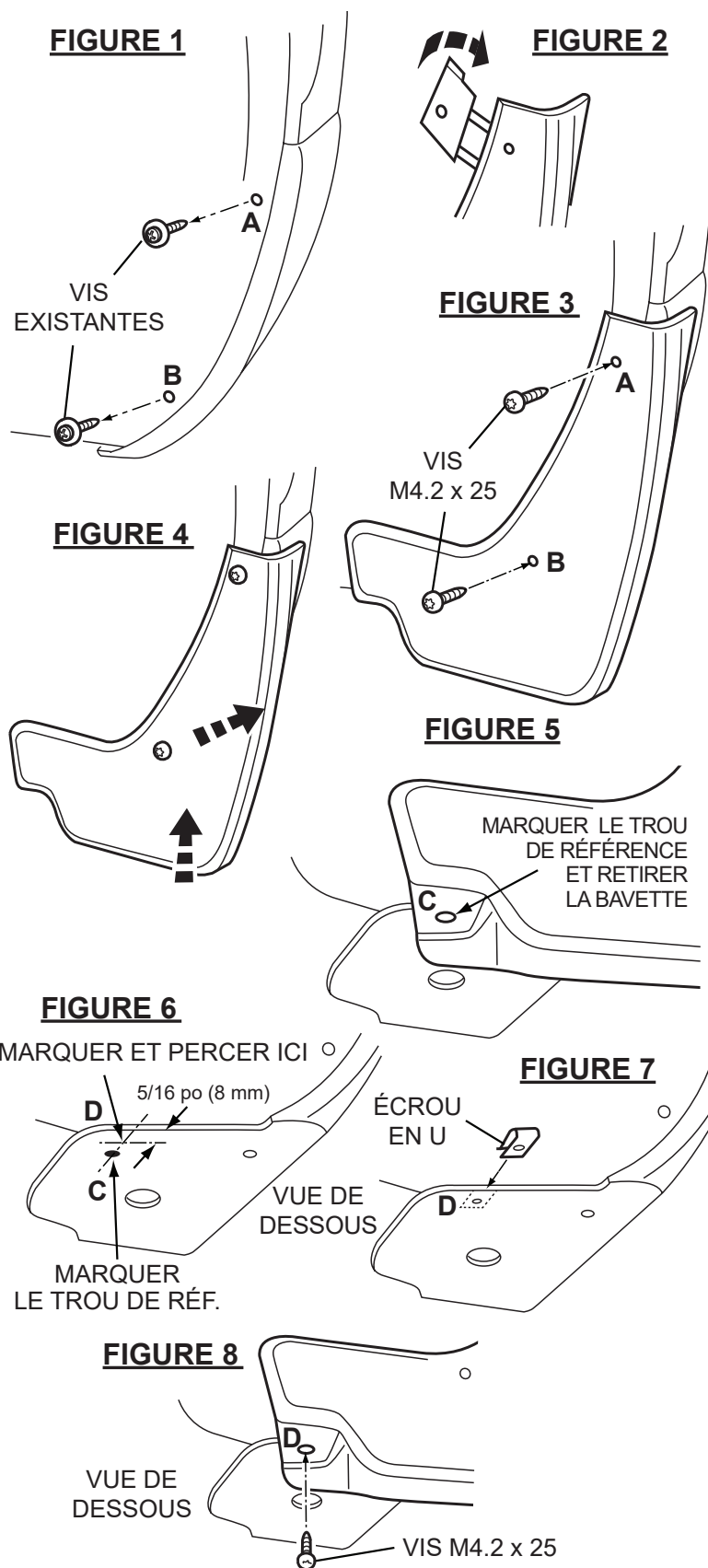

## Salpicadera Cadillac XT4 - Trasera

Por favor lea las instrucciones minuciosamente antes de comenzar.

### Herramientas Requeridas

Destornillador Torx T15  
 Taladro  
 Broca de 13/64" (5.0 mm)  
 Punzón  
 Tela/Estopa Limpia

### Partes requeridas del Contenido del paquete

Descripción	Cantidad
Salpicadera izquierda	1
Salpicadera derecha	1
Tornillo M4.2 x 25	6
Tuerca U M4.2	5

### Procedimiento de instalación trasera

**Nota: No use herramientas eléctricas para instalar los sujetadores de la salpicadera**

1. Retire la llanta.
2. Limpie y desengrase el tablero de la carrocería donde se van a ubicar los guardabarros.
3. Retire los tornillos existentes en la ubicación (A) y (B). **Vea la figura 1.**
4. Doble la bisagra flexible para cerrarla mientras la sostiene cerrada coloque la salpicadera al vehículo teniendo cuidado de eliminar cualquier espacio e instale los tornillos M4.2 x 25 incluidos en las ubicaciones (A) y (B). **Vea las figuras 2 y 3.**
5. Mientras jala el borde externo hacia atrás y hacia arriba para retirar cualquier espacio, marque el orificio de referencia en la ubicación (C). **NOTA: No perforo en el orificio de referencia marcado (C). Vea las figuras 4 y 5.**
6. Retire la salpicadera del vehículo y mida 5/16" (8mm) desde el borde delantero de la brida de la facia. Alinee la medición al orificio de referencia marcado. Marque la nueva ubicación del orificio (D). **Vea la figura 6.**
7. Perfore un orificio de 13/64" (5.0 mm) en la ubicación (D). Tenga cuidado de no perforar en el módulo manos libres (sólo lado del conductor cuando esté presente). **Vea la figura 6.**
8. Coloque la tuerca U incluida en la facia en la ubicación del orificio perforado recientemente (D). Alinee la tuerca U con un punzón para asegurar que la tuerca U esté centrada en el orificio. **Vea la figura 7.**
9. Coloque la salpicadera al vehículo asegurando un ajuste firme a la facia a lo largo del borde superior y trasero y reinstale por **repetiendo las figuras 2 y 3.**
10. Sostenga la salpicadera al vehículo para retirar cualquier espacio e instale la M4.2 x 25 incluida en la ubicación (D). **Vea la figura 8.**
11. Repita para el otro lado.
12. Las protecciones se pueden limpiar con cualquier limpiador disponible comercialmente.

**NOTA: Apriete máximo en el tornillo M4.2 es 3.0 Nm**

