

Splash Guard Front No Flare

Please read instructions thoroughly before starting.

Tools Required

#2 Phillips Screwdriver	Center Punch
3/32" (2.5mm) Drill bit	Drill
Hammer	Clean Cloth/Rag
10mm Socket/Driver	

Package Contents

Description	Quantity
Left Hand Splash Guard	1
Right Hand Splash Guard	1
#10 x 3/4" Large Screw (bi-waxed)	2
#8 Small Spring Clip	2
#8 x 3/4" Small Screw	2
Push Pin	2
Instructions Sheet	1

Note: Turning of front wheels to the left or right will allow for additional clearance when installing the splash guards.

Painting Instructions

1. Thoroughly clean all surfaces with lacquer thinner or acetone.
2. Apply a flexible primer and paint as directed by the paint manufacturer.

Installation Procedure

1. Clean and de-grease body panel where splash guards are to be located.
2. Identify panel edge push pin location (B), fender liner push pin location (C) and remove. Discard. See Figures 1 and 2.
3. Identify body seam bolt location (D) and remove - Do not discard. See Figure 1.
4. Install spring clip over hole location (B). See Figure 2.
5. Mount splash guard and install supplied #8 small screw in location (B) and body seam bolt in location (D).
6. Install supplied push pin in location (C).
7. While holding splash guard firmly against panel, mark and drill 3/32" center pilot hole in location (A).
8. While holding splash guard firmly against panel, install supplied large #10 large screw (bi-waxed) in location (A).
9. Repeat procedure for other side.
10. Splash guards can be cleaned with any commercialy available cleaner.

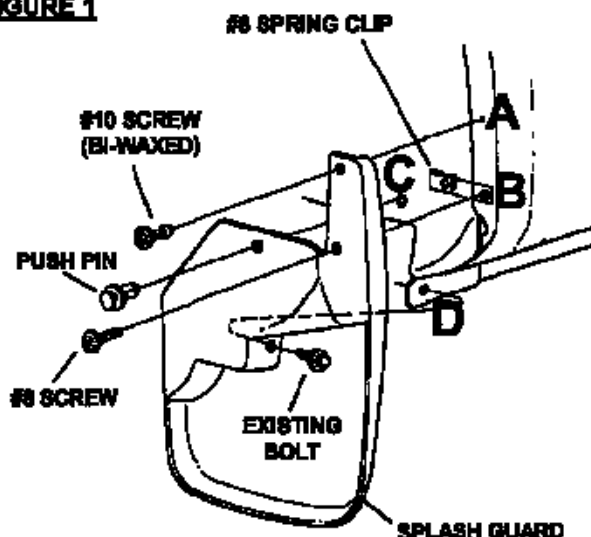
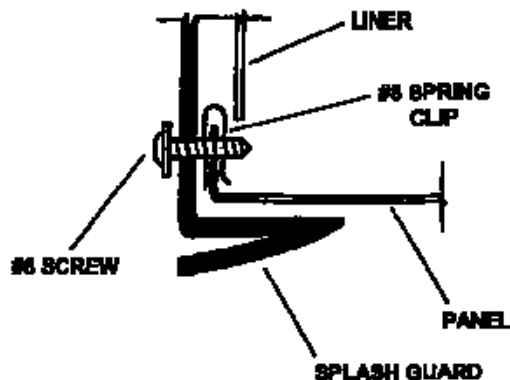
FIGURE 1**FIGURE 2**

NOTE: INSTALL SUPPLIED SPRING CLIPS WITH TURNED UP EDGE ON INSIDE OF PANEL EDGE.

Bavette garde-boue avant sans évasement

Lisez attentivement toutes les directives avant de commencer.

Outils requis

Tournevis cruciforme n° 2	Pointeau
Mèche de perceuse de 2,5 mm (3/32 po)	Perceuse
Marteau	Chiffon propre
Douille/mandrin de pose de 10 mm	

Contenu du nécessaire

Description	Quantité
Bavette garde-boue gauche	1
Bavette garde-boue droite	1
Grande vis n° 10 x ¾ po (bichrée)	2
Petite agrafe élastique n° 8	2
Petite vis n° 8 x 3/4 po	2
Goupille-poussoir	2
Notice d'instructions	1

Remarque : Le fait de tourner les roues avant à gauche ou à droite permettra un jeu supplémentaire pour la pose des bavettes garde-boue.

Directives d'application de peinture

- Nettoyez bien toutes les surfaces à l'aide d'un diluant à peinture-laque ou d'acétone.
- Appliquez un apprêt flexible et peignez selon les directives du fabricant de peinture.

Procédure d'installation

- Nettoyez et dégraissez le panneau de carrosserie à l'endroit où les bavettes garde-boue doivent être posées.
- Repérez l'emplacement (B) de la goupille-poussoir du bord de panneau, l'emplacement (C) de la goupille-poussoir de la doublure d'aile et enlevez-les. Jetez-les. Consultez les figures 1 et 2.
- Repérez l'emplacement (D) du boulon de joint de carrosserie et enlevez le boulon. Ne le jetez pas. Consultez la figure 1.
- Posez l'agrafe élastique sur l'emplacement du trou (B). Consultez la figure 2.
- Fixez la bavette garde-boue et posez la petite vis n° 8 fournie à l'emplacement (B) et le boulon de joint de carrosserie à l'emplacement (D).
- Posez la goupille-poussoir fournie à l'emplacement (C).
- Tout en tenant fermement la bavette garde-boue contre le panneau, marquez et percez un trou pilote central de 3/32 po à l'emplacement (A).
- Tout en tenant fermement la bavette garde-boue contre le panneau, posez la grande vis n° 10 fournie à l'emplacement (A).
- Refaites la procédure pour l'autre côté.
- Les bavettes garde-boue peuvent être nettoyées avec tout nettoyant commercial.

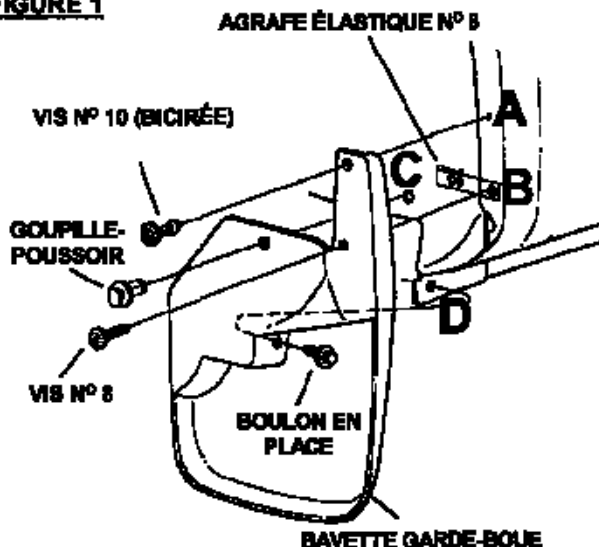
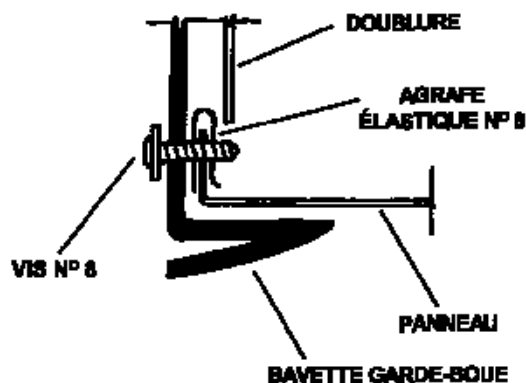
FIGURE 1**FIGURE 2**

REMARQUE : POSEZ LES AGRAFES ÉLASTIQUES FOURNIES DE MANIÈRE À CE QUE LE BORD RETOURNÉ SE TROUVE À L'INTÉRIEUR DU BORD DE PANNEAU.



Salpicadero delantero sin moldura de arco

Por favor, lea cuidadosamente todas las instrucciones antes de empezar.

Herramientas requeridas

- | | |
|------------------------------|---------------------|
| Destornillador Phillips #2 | Punzón |
| Broca de 2,5 mm (3/32") | Taladro |
| Martillo | Paño o trapo limpio |
| Destornillador/Dedo de 10 mm | |

Contenido del paquete

<u>Descripción</u>	<u>Cantidad</u>
Salpicadero, lado izquierdo	1
Salpicadero, lado derecho	1
Tornillo grande #10 x 3/4" (con doble capa de cera)	2
Grapa de resorte pequeña #8	2
Tornillo pequeño #8 x 3/4"	2
Tachuela	2
Hoja de instrucciones	1

Nota: Girar las ruedas delanteras a la izquierda o a la derecha dejará un claro adicional cuando se instalen los salpicaderos.

Instrucciones de pintura

1. Limpie a fondo todas las superficies con diluyente para laca o acetona.
2. Aplique un imprimador flexible y pintura según las instrucciones del fabricante de la pintura.

Procedimiento de instalación

1. Limpie y desengrase el panel de la carrocería donde se ubicarán los salpicaderos.
2. Identifique la ubicación de la tachuela del borde del panel (B) y de la tachuela del forro del guardafango (C). Quite ambas tachuelas y deseéchalas. Vea las Figuras 1 y 2.
3. Identifique la ubicación del perno de la costura de la carrocería (D) y quítelo. No lo deseché. Vea la Figura 1.
4. Instale la grapa de resorte sobre la ubicación del orificio (B). Vea la Figura 2.
5. Monte el salpicadero e instale el tornillo pequeño #8 suministrado en la ubicación (B), y el perno de la costura de la carrocería en la ubicación (D).
6. Instale la tachuela suministrada en la ubicación (C).
7. Siga sosteniendo el salpicadero y marque y perforé un orificio central piloto de 2,5 mm (3/32") en la ubicación (A).
8. Todavía sosteniendo firmemente el salpicadero contra el panel, instale el tornillo grande #10 (con doble capa de cera) suministrado en la ubicación (A).
9. Repita el procedimiento del otro lado.
10. Los salpicaderos pueden limpiarse con cualquier limpiador disponible en el mercado.

FIGURA 1

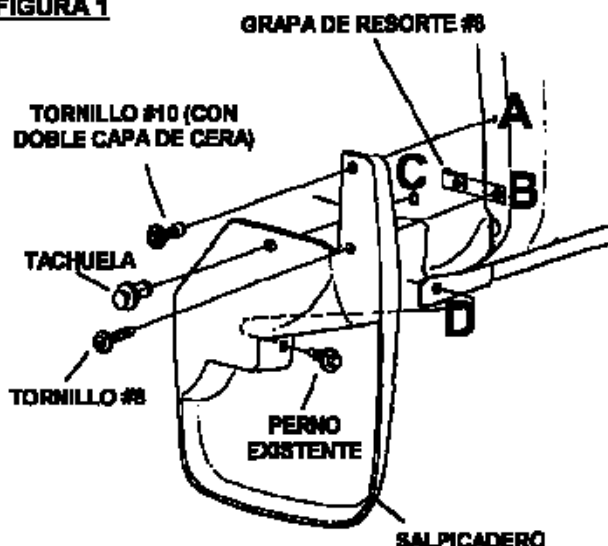

FIGURA 2

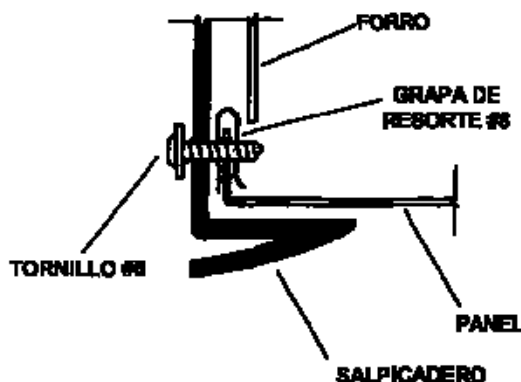

NOTA: INSTALE LAS GRAPAS DE RESORTE SUMINISTRADAS CON EL BORDE DOBLADO HACIA ARRIBA DENTRO DEL BORDE DEL PANEL.