

## Smoker's Package

### Package Contents

Description	Quantity
Ashtray	1
Cigarette Lighter	1
Cigarette Lighter Housing Retainer	1
Cigarette Lighter Housing	1
Instruction Sheet	1

### Tools Required

J 42059 Cigarette Lighter Socket Remover

### Installation Instructions:

1. Open front console extension door and remove bin from console.
2. Install Ashtray into console extension.

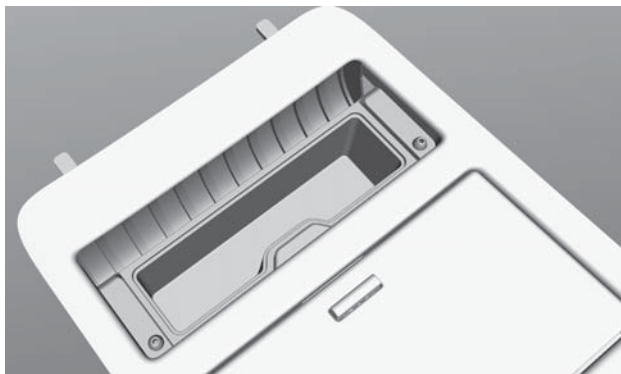

3. Install Cigarette Lighter Housing per instructions below.

### APO Removal Procedure

1. The ignition key must be off or in lock position.
2. Disconnect the negative battery cable.
3. Disconnect the positive battery cable.

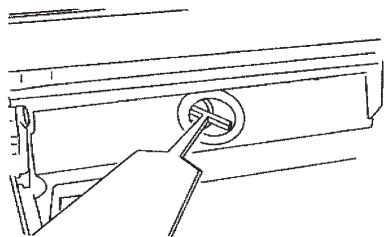

4. Insert the J 42059 into the APO socket sleeve. Tilt the tool so that the tool fits into the slots on the sides of the APO socket sleeve.

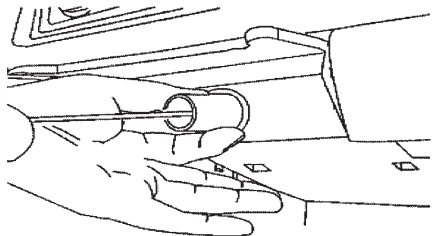

5. Hold the plastic ring in place. Pull the APO socket out of the assembly in order to remove the outlet.

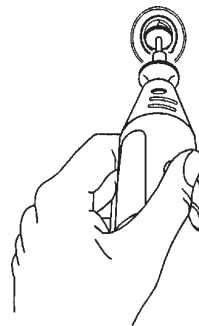

6. Remove the plastic ring.
7. If J 42059 tool fails to release the power port/lighter socket from the retainer, perform the following alternate method:
  - A. Insert a small grinding tool with a cutoff wheel into the socket.
  - B. Remove the plastic latches in the 3 mm (0.11in) square windows.
  - C. Use the J 42059 as directed above to remove the socket.
8. Remove the electrical connector from the APO socket.

### Cigarette Lighter Installation Procedure

1. Insert the plastic ring into the opening in the trim and snap the plastic ring into place.
2. Connect the electrical connector to the cigarette lighter housing.
3. Insert the housing through the plastic ring gently by hand until the socket ring is sealed.
4. Install the power supply fuse.
5. Insert the cigarette lighter into cigarette lighter housing.
6. Connect the positive battery cable.
7. Connect the negative battery cable.

## Nécessaire pour fumeur

### Contenu du nécessaire :

Description	Quantité
Cendrier	1
Allume-cigarettes	1
Bague d'arrêt de l'allume-cigarettes	1
Boîtier de l'allume-cigarettes	1
Notice d'instructions	1

### Directives d'installation du connecteur de l'allume-cigarette

#### Outils requis

Outil de dépose de la douille de l'allume-cigarette J42059

#### Directives d'installation :

- Ouvrir la porte de la rallonge de la console avant et retirer le bac de la console.
- Installer le cendrier dans la rallonge de la console.



- Poser le boîtier de l'allume-cigarettes selon les directives indiquées ci-après.

#### Procédure de dépose de la prise de courant auxiliaire

- La clé de contact doit se trouver à la position OFF (arrêt) ou lock (verrouillé).
- Déconnecter le câble négatif de la batterie.
- Déconnecter le câble positif de la batterie.

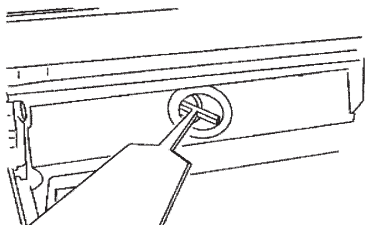

- Insérer le J 42059 dans le manchon de la douille de prise de courant auxiliaire. Incliner l'outil de manière à ce qu'il s'insère dans les fentes latérales du manchon de douille de la prise de courant auxiliaire.

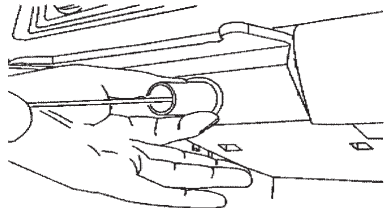

- Maintenir l'anneau de plastique en place. Retirer la douille de prise de courant auxiliaire de l'ensemble pour retirer la prise.

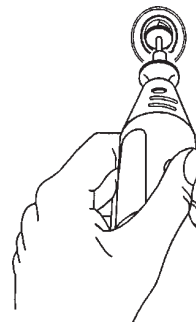

- Déposer l'anneau de plastique.
- Si l'outil J 42059 ne réussit pas à dégager l'orifice d'alimentation/douille d'allume-cigarette du dispositif de retenue, suivre la méthode de rechange suivante :
  - Insérer un petit outil à affûter doté d'une meule tronçonneuse dans la douille.
  - Déposer les attaches de plastique dans les fenêtres carrées de 3 mm (0,11 po).
  - Utiliser le J 42059 selon les indications données précédemment pour retirer la douille.
- Déposer le connecteur électrique de la douille de prise de courant auxiliaire.

#### Procédure d'installation de l'allume-cigarette

- Insérer l'anneau de plastique dans l'ouverture de garniture, puis l'encaster en place.
- Raccorder le connecteur électrique au logement de l'allume-cigarette.
- Insérer doucement à la main le logement dans l'anneau de plastique de manière à sceller l'anneau de la douille.
- Poser le fusible d'alimentation.
- Insérer l'allume-cigarette dans le logement de l'allume-cigarette.
- Connecter le câble positif de batterie.
- Connecter le câble négatif de batterie.

## Paquete para fumadores

### Contenido del paquete

<u>Descripción</u>	<u>Cantidad</u>
Cenicero	1
Encendedor de cigarrillos	1
Retén de la caja del encendedor de cigarrillos	1
Caja del encendedor de cigarrillos	1
Hoja de instrucciones	1

### Herramientas requeridas

Extractor del receptáculo del encendedor de cigarrillos J 42059

### Instrucciones de instalación:

1. Abra la puerta de extensión de la consola delantera y retire el recipiente de la consola.
2. Instale el cenicero en la extensión de la consola

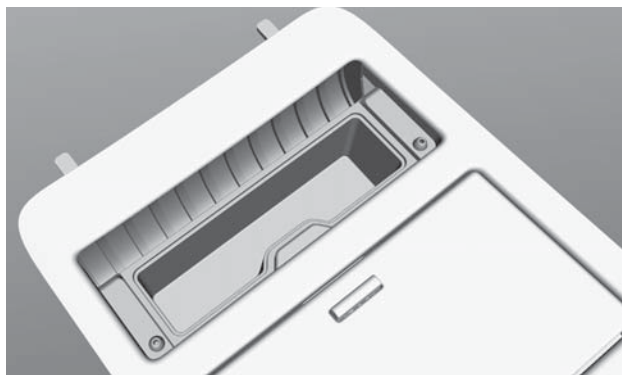

3. Instale la caja del encendedor de cigarrillos siguiendo las instrucciones a continuación.

### Procedimiento de extracción del receptáculo del tomacorriente auxiliar

1. La llave de encendido debe estar en posición OFF o de traba.
2. Desconecte el cable negativo de la batería.
3. Desconecte el cable positivo de la batería.

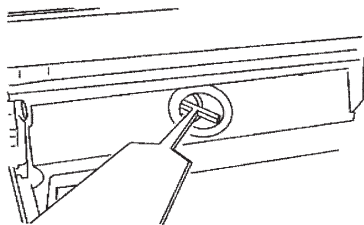

4. Inserte la herramienta J 42059 en la manga del receptáculo del tomacorriente auxiliar. Incline la herramienta de modo que encaje dentro de las ranuras en los costados de la manga del receptáculo del tomacorriente.

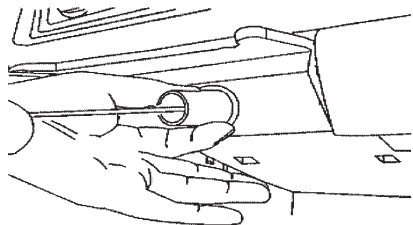

5. Mantenga el anillo de plástico en posición. Jale el receptáculo del APO fuera del conjunto para poder extraer el tomacorriente.

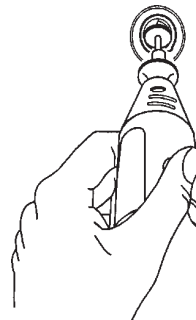

6. Quite el anillo de plástico.
7. Si la herramienta J 42059 no logra liberar el puerto de alimentación/receptáculo del encendedor del retén, realice el siguiente método alternativo:
  - A. Inserte un esmeril pequeño con una rueda de cortar dentro del receptáculo.
  - B. Quite los pestillos de plástico en las ventanas cuadradas de 3 mm (0,11").
  - C. Use la herramienta J 42059 como se indicó arriba para extraer el receptáculo.
8. Quite el conector eléctrico del receptáculo del APO.

### Procedimiento de instalación del encendedor de cigarrillos

1. Inserte el anillo de plástico en la abertura del adorno y encájelo a presión en posición.
2. Conecte el conector eléctrico a la caja del encendedor de cigarrillos.
3. Inserte la caja a través del anillo de plástico suavemente a mano hasta que el anillo del receptáculo quede sellado.
4. Instale el fusible de alimentación.
5. Inserte el encendedor de cigarrillos en la caja del encendedor.
6. Conecte el cable positivo de la batería.
7. Conecte el cable negativo de la batería.