

Chrome Body Side Moldings

Kit Contents	Quantity
Front Driver Body Side Molding	1
Front Passenger Body Side Molding	1
Rear Driver Body Side Molding	1
Rear Passenger Body Side Molding	1
Installation Instructions	1

Removal of Existing Body Side Molding

1. Remove the body side molding from the front door. Tip: The body side molding is attached using double side tape, use J 25070 heat gun or equivalent to aid in removal.
2. Remove the body side molding from the rear door. Tip: The body side molding is attached using double side tape, use J 25070 heat gun or equivalent to aid in removal.

3. Warm the body panel to a temperature range of 16 – 41 degrees Celsius (60 – 105 degrees Fahrenheit) with a heat lamp or heat gun.
4. Ensure the molding is at a minimum temperature of 16 degrees Celsius (60 degrees Fahrenheit). If the temperature of the molding is below 16 degrees Celsius (60 degrees Fahrenheit), warm up molding with a heat lamp or heat gun.

Body Side Molding Install Preparation

Apply the body side moldings in an environment free of dust and dirt. Dust and dirt could come in contact with the adhesive surface and prevent proper adhesion.

1. Clean the area where the replacement molding is to be mounted. Use a suitable solvent such as flash naphtha or a mixture of 50 percent isopropyl alcohol and 50 percent water.
2. Dry the area thoroughly.

Installation of New Body Side Molding

1. Measure as shown in Figure 1A.
2. Remove the protective tape from the molding.
3. Without allowing the adhesive surface to touch the door, ensure the molding is aligned.
4. Using a roller, apply pressure to the molding to press the tape onto the door. NOTE: CARE SHOULD BE TAKEN NOT TO DAMAGE THE PAINT FINISH.
5. Repeat for opposite side.

FIGURE 1A

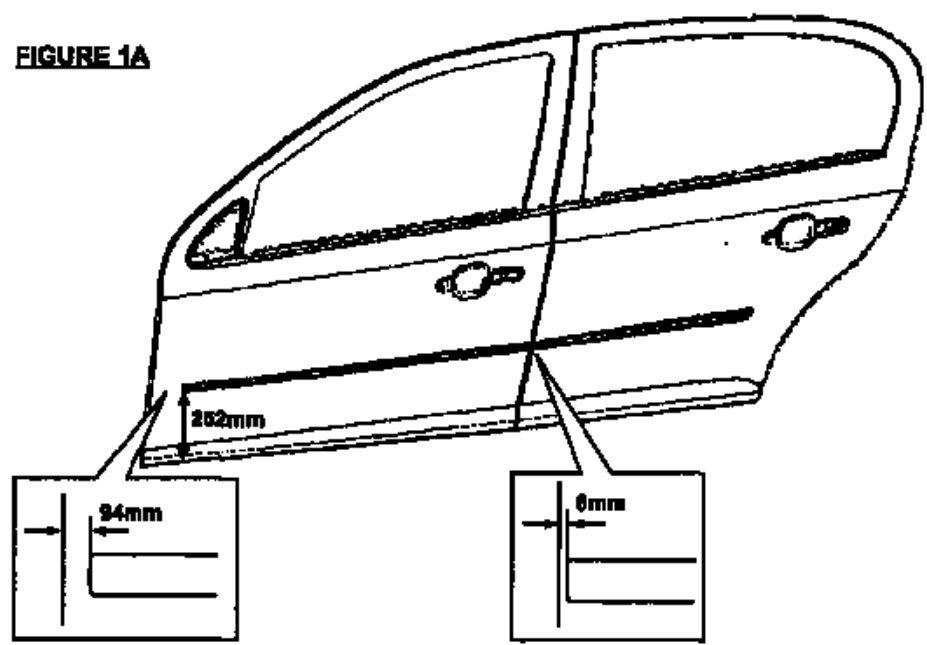

Baguettes de protection latérales chromées**Contenu du nécessaire****Quantité**

Baguette de protection latérale avant, côté conducteur	1
Baguette de protection latérale avant, côté passager	1
Baguette de protection latérale arrière, côté conducteur	1
Baguette de protection latérale arrière, côté passager	1
Directives d'installation	1

Retrait de la baguette de protection latérale en place

- Retirer la baguette de protection latérale de la porte avant.
Conseil : La baguette de protection latérale est fixée au moyen d'un ruban double, utiliser le pistolet thermique J 25070 ou un outil équivalent pour faciliter le retrait.
- Retirer la baguette de protection latérale de la porte arrière.
Conseil : La baguette de protection latérale est fixée au moyen d'un ruban double, utiliser le pistolet thermique J 25070 ou un outil équivalent pour faciliter le retrait.

Préparation de l'installation de la baguette de protection latérale

Appliquer les baguettes de protection latérales dans un endroit exempt de poussière et de saleté. La poussière et la saleté peuvent entrer en contact avec la surface de l'adhésif et empêcher une bonne adhérence.

- Nettoyer la zone devant recevoir la baguette de rechange. Utiliser un solvant approprié comme du naphte à point d'éclair élevé ou un mélange de 50 pour cent d'alcool isopropylique et de 50 pour cent d'eau.
- Bien assécher la zone.

- Réchauffer le panneau de carrosserie à une température variant entre 16 et 41 degrés Celsius (60 et 105 degrés Fahrenheit) au moyen d'une lampe à rayons infrarouges ou d'un pistolet thermique.
- S'assurer que la température de la baguette correspond à au moins 18 degrés Celsius (60 degrés Fahrenheit). Si la température de la baguette est inférieure à 16 degrés Celsius (60 degrés Fahrenheit), réchauffer la baguette avec une lampe à rayons infrarouges ou un pistolet thermique.

Installation d'une baguette de protection latérale neuve

- Mesurer conformément aux indications données à la figure 1A.
- Enlever le ruban protecteur de la baguette.
- S'assurer de l'alignement de la baguette et empêcher l'adhésif d'entrer en contact avec la porte.
- À l'aide d'un rouleau, appliquer une pression sur la baguette afin de presser le ruban sur la porte. REMARQUE : DES PRÉCAUTIONS DOIVENT ÊTRE PRISES POUR ÉVITER D'ENDOMMAGER LE FINI DE PEINTURE.
- Réfaire l'opération pour le côté opposé.

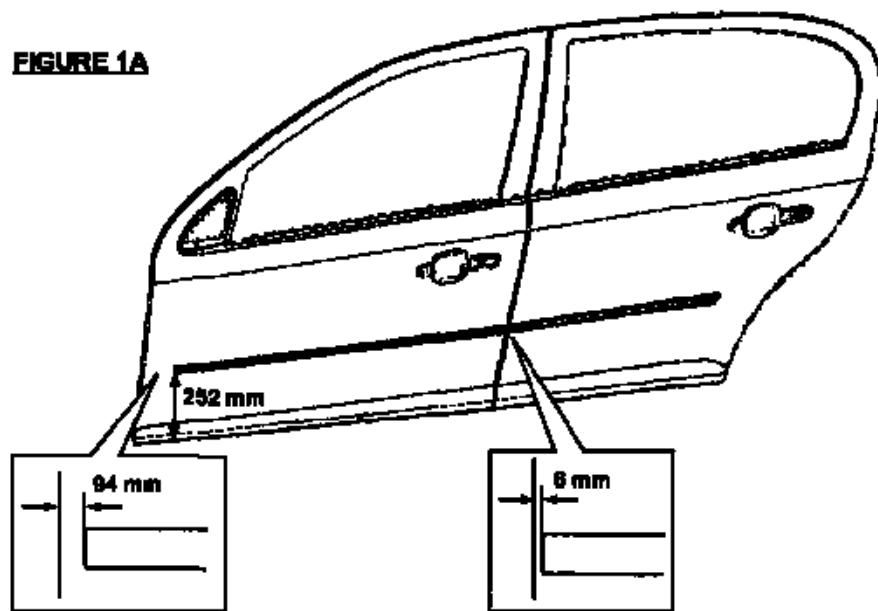
FIGURE 1A

Molduras laterales cromadas de la carrocería

Contenido del juego	Cantidad
Moldura lateral delantera de la carrocería/Lado del conductor	1
Moldura lateral delantera de la carrocería/Lado del pasajero	1
Moldura lateral trasera de la carrocería/Lado del conductor	1
Moldura lateral trasera de la carrocería/Lado del pasajero	1
Instrucciones de instalación	1

Extracción de la moldura lateral de la carrocería existente

1. Quite la moldura lateral de la carrocería de la puerta delantera.
Consejo: La moldura lateral de la carrocería está pegada con cinta de doble faz; use la pistola de calor J 26070 o herramienta equivalente para facilitar su remoción.
2. Quite la moldura lateral de la carrocería de la puerta trasera.
Consejo: La moldura lateral de la carrocería está pegada con cinta de doble faz; use la pistola de calor J 25070 o herramienta equivalente para facilitar su remoción.

3. Caliente el panel de la carrocería a un rango de temperatura entre 16° y 41° C (60° y 105° F) con una lámpara de calor o una pistola de calor.
4. Asegúrese de que la moldura esté a una temperatura mínima de 16° C (60° F). Si la temperatura de la moldura es inferior, caliéntela con una lámpara de calor o una pistola de calor.

Preparación para la instalación de la moldura lateral de la carrocería

Aplice las molduras laterales de la carrocería en un ambiente libre de polvo y suciedad. De lo contrario, el polvo y la suciedad podrían hacer contacto con la superficie adhesiva e impedir una adhesión correcta.

Instalación de la nueva moldura lateral de la carrocería

1. Limpie el área donde se montará la moldura de reemplazo. Use un solvente adecuado, tal como nafta físch o una mezcla 50/50 de alcohol isopropílico y agua.
2. Seque bien el área.

1. Mida como se muestra en la Figura 1A.
2. Retire la cinta protectora de la moldura.
3. Sin dejar que la superficie adhesiva toque la puerta, asegúrese de que la moldura esté alineada.
4. Usando un rodillo, aplique presión a la moldura para adherir la cinta a la puerta. **NOTA: TENGA CUIDADO DE NO DAÑAR EL ACABADO DE LA PINTURA.**
5. Repita el procedimiento del lado opuesto.

FIGURA 1A

