

CHEVY COBALT FRONT END COVER

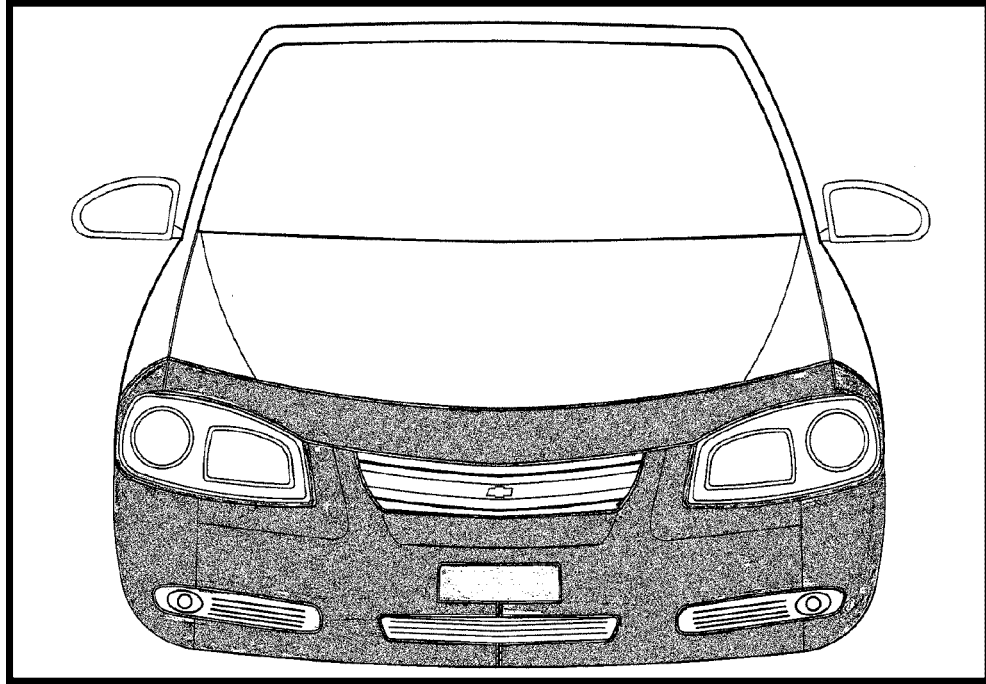

PART LIST:

- 1 HOOD COVER
- 1 LOWER COVER
- 1 INSTRUCTION SHEET

TOOLS REQUIRED:

- SHORT PHILLIPS SCREWDRIVER
- PLASTIC KNIFE

2 x N-Clip #2

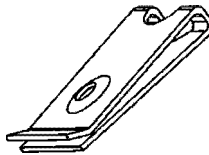

6 x SS#1 Thin



4 x V-Nuts

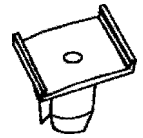

2 x PFW1



4 x SS#2 Thick



1. Your cover is backed with a soft mildew resistant porous backing. Under normal conditions, it is not necessary to remove your cover if it has become wet underneath. However, if your vehicle is not in motion and excessive moisture and strong direct sun rays are directed at your cover, remove the cover until both the vehicle and cover completely dry!
2. Keep the underneath of your cover as clean as possible at all times. Remove monthly or as necessary and clean away dust and debris.
3. Fresh repainted areas of your vehicle in contact with the cover must be completely cured. Check with your painter about adequate cure times.
4. When you first try to fit the cover to your vehicle it may appear to be undersized. This is due to the nature of the special vinyl used which will stretch during installation to insure a tight fit. For this reason, initial installation of the mask is best performed when the cover is warm.
5. Use only a mild soap to clean your cover. Do not use harsh soaps, strong detergents or vinyl protectant/sealant type products as they may destroy the special finish of your new cover. Allow your cover to dry completely before reinstalling on your vehicle.
6. It is important that you remove your front end cover before you take your vehicle through an automatic car wash. Failure to do so may cause damage to your front end cover.
7. **DURING VERY HIGH TEMPERATURES AND SEVERE DRIVING CONDITIONS, WHEN EXTRA COOLING CAPACITY IS NEEDED, IT MAY HELP TO REMOVE THE CAR COVER.**

1. Open hood and prop up. Slide the hood sleeve over the front of the hood.
2. Attach fastening points per illustration.

Attach plastic clip to the edge of the structure.

Attach "S" hook to the edge of the structure.

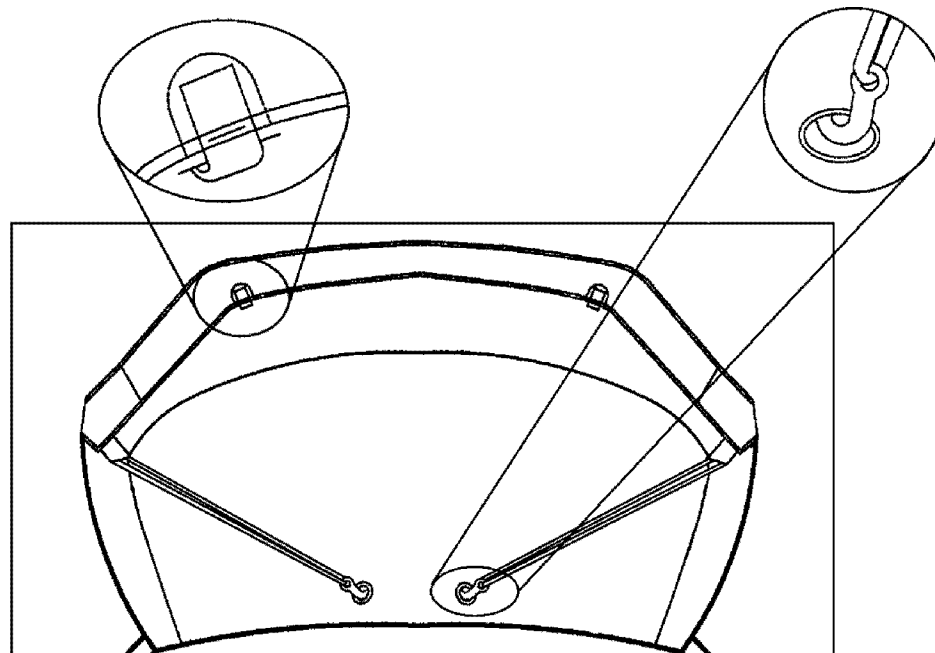

- Place lower portion of the front end cover over fenders and grille of your vehicle. If you are going to use a front license plate, snip the black threads on the back of the license plate patch. Slip the vehicle license plate bracket through this opening. Once the bracket is fed through, shape the front end cover around the bumper one side at a time.
- Attach upper fastening points per illustration.

Insert pads between fender and headlamp using plastic knife.

Insert the tabs into the gap.

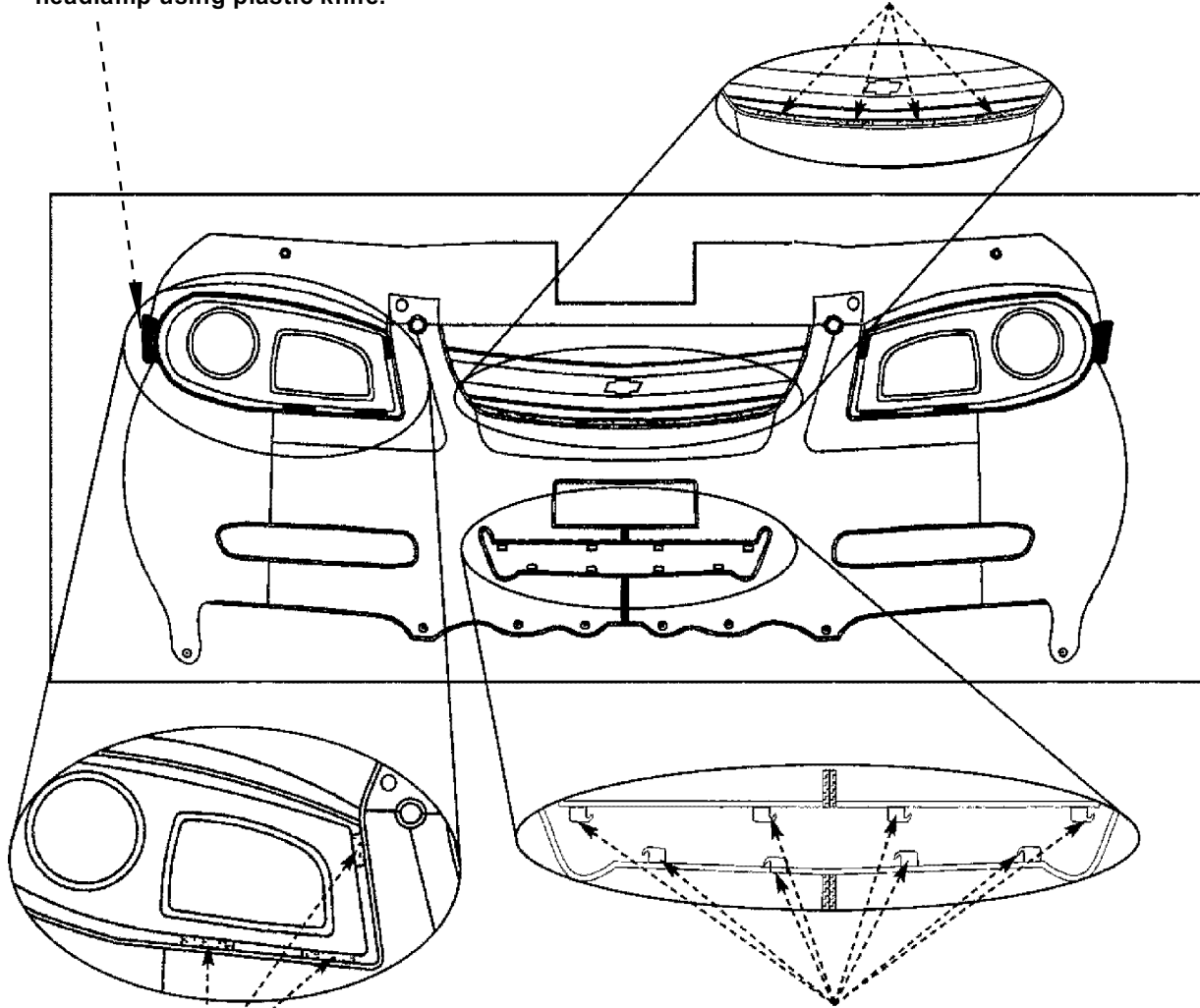

Carefully insert the tabs into the gap between the fascia and seal around the headlamp. Use a plastic knife to help pry fascia from lamp to insert tab.

Attach plastic clips to the edge of the structure.

5. Fasten to wheel well per illustration.

Attach "S" hook to the edge of the structure.

Pre-bend the tabs and attach to the edge of the structure. Insert top tab into opening between wheel house liner and fender.

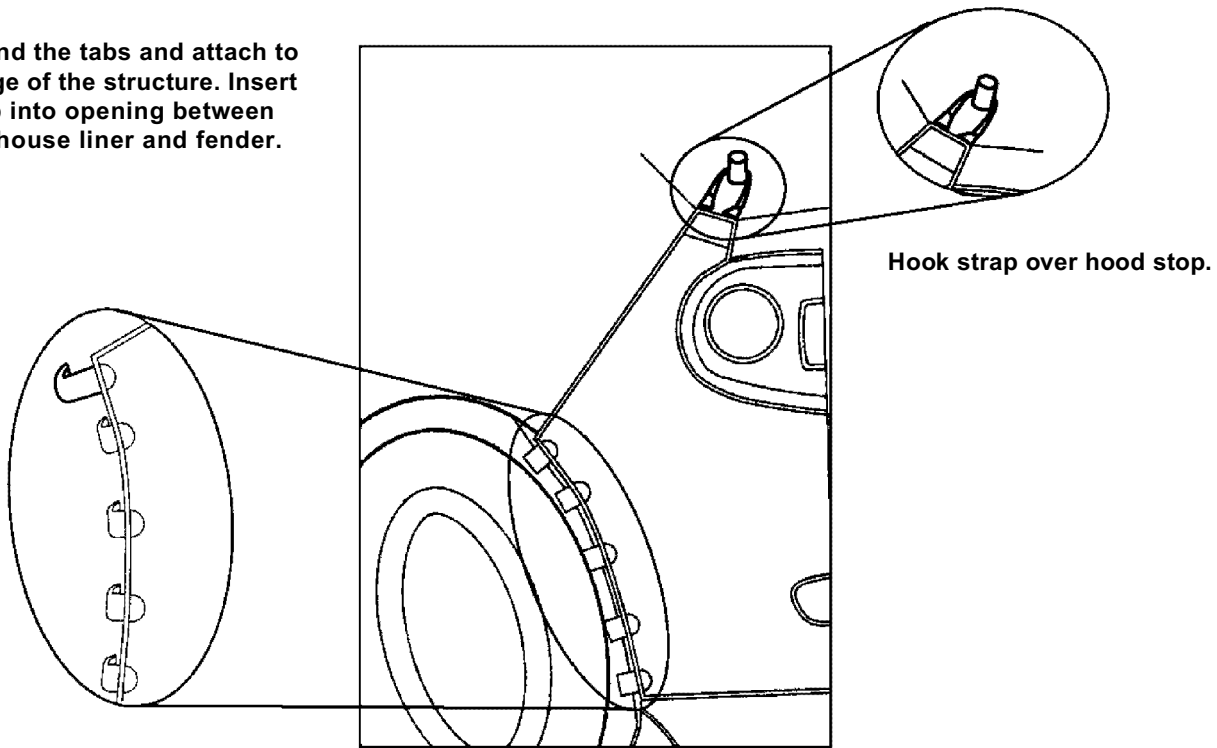

6. Attach all fastening points per illustration.

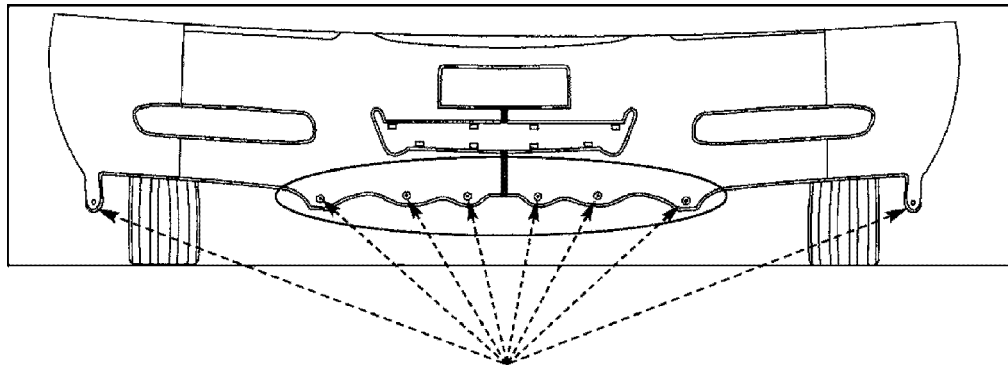

Remove the existing hardware. Insert screws (SS #1) into holes and tighten. Then close the snaps.

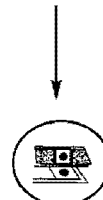

PROTÈGE-CALANDRE DU MODÈLE COBALT DE CHEVROLET

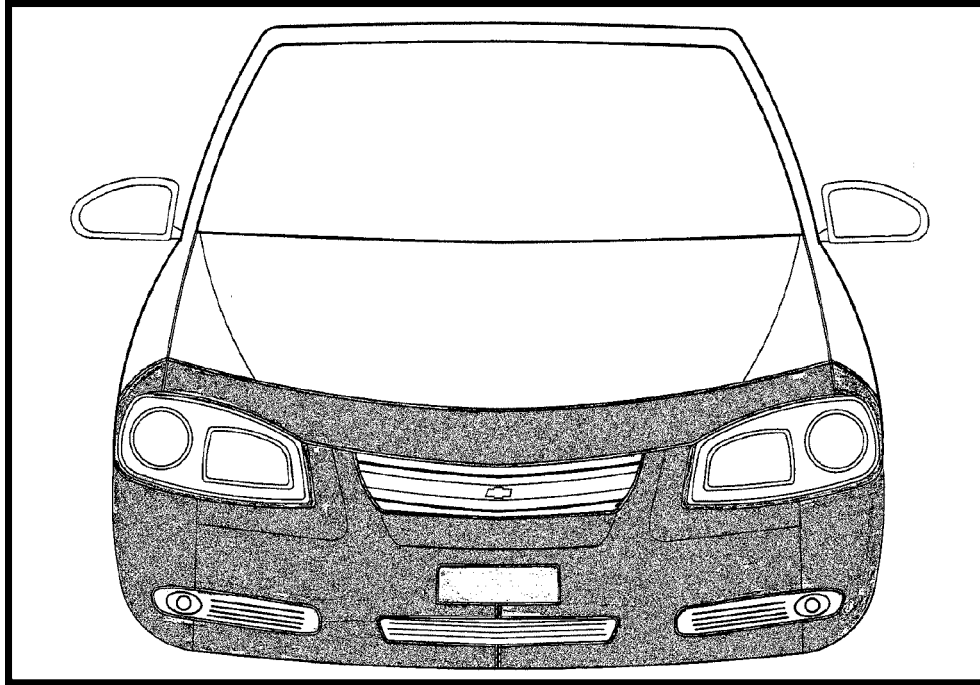

LISTE DE PIÈCES :

- 1 COUVRE-CAPOT
- 1 PROTECTEUR INFÉRIEUR
- 1 FICHE DE CONSIGNES

OUTILS NÉCESSAIRES :

- TOURNEVIS COURT À POINTE CRUCIFORME
- COUPEAU EN PLASTIQUE

2 x attaches en «N» n° 2

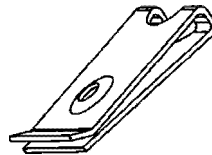

6 x SS#1 mince 4 x écrous en V

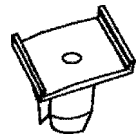

2 X PFW1



4 x SS#2 épais



1. Le protège-calandre comporte un endos doux poreux, résistant à la moisissure. Dans des conditions normales, il n'est pas nécessaire de retirer le protège-calandre s'il devient mouillé en-dessous. Toutefois, si le véhicule est immobile et qu'un excès d'humidité et de forts rayons directs du soleil sont dirigés vers le protège-calandre, retirer celui-ci jusqu'à ce que le véhicule et le protège-calandre soient complètement secs!
2. S'assurer de maintenir en tout temps le dessous du protège-calandre aussi propre que possible. L'enlever une fois par mois, ou selon le besoin, et faire disparaître la poussière et les débris.
3. Les surfaces du véhicule qui viennent d'être repeintes et qui touchent au protège-calandre doivent être entièrement sèches. Se renseigner auprès du peintre pour obtenir l'information sur le délai de séchage.
4. Il se peut que le protège-calandre ne semble pas assez grand lorsqu'on tente de l'installer pour la première fois. Cela est dû à la nature du vinyle spécial qui est utilisé et qui s'étirera pendant l'installation pour assurer un bon ajustement. Pour cette raison, il est préférable d'installer le masque pour la première fois lorsque celui-ci est chaud.
5. Utiliser uniquement du savon doux pour nettoyer le protège-calandre. N'utiliser aucun savon fort, détergent concentré ou protecteur/imperméabilisant de vinyle, puisque ceux-ci risquent de détruire la finition du protège-calandre neuf. Laisser sécher le protège-calandre complètement avant de le réinstaller sur le véhicule.
6. Il est essentiel d'enlever le protège-calandre lorsque le véhicule passe dans un poste de lavage automatique. Le défaut de ce faire pourrait occasionner le dommage du protège-calandre.
7. **IL POURRAIT S'AVÉRER UTILE D'ENLEVER LE PROTÈGE-CALANDRE LORSQUE LA TEMPÉRATURE EST TRÈS CHAUDE ET LORS DE CONDITIONS DE CONDUITE SÉVÈRES, ET QUAND UNE CAPACITÉ DE REFROIDISSEMENT SUPPLÉMENTAIRE EST REQUISE.**

1. Ouvrir le capot et le soutenir. Faire glisser le manchon de capot par-dessus la partie avant de ce dernier.
2. Fixer les points d'attache, selon l'illustration.

Fixer l'agrafe en plastique sur le rebord de la structure.

Fixer le crochet en «S» sur le rebord de la structure.

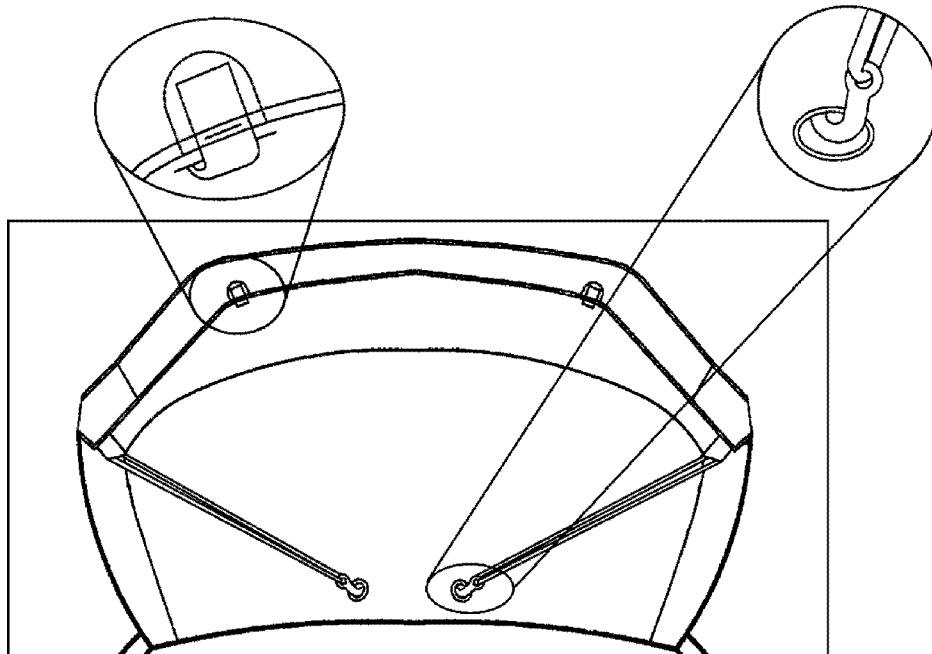

3. Placer la partie inférieure du protège-calandre par-dessus les ailes et la calandre du véhicule. Si l'on prévoit utiliser une plaque d'immatriculation avant, couper les fils noirs à l'endos de la pièce pour plaque d'immatriculation. Faire glisser le support de la plaque d'immatriculation du véhicule dans cette ouverture. Une fois que le support aura été acheminé, former le protège-calandre autour du pare-chocs, un côté à la fois.
4. Fixer les points d'attache supérieurs, selon l'illustration.

Insérer des coussins entre l'aile et le phare à l'aide du couteau en plastique.

Insérer les languettes dans l'espace.

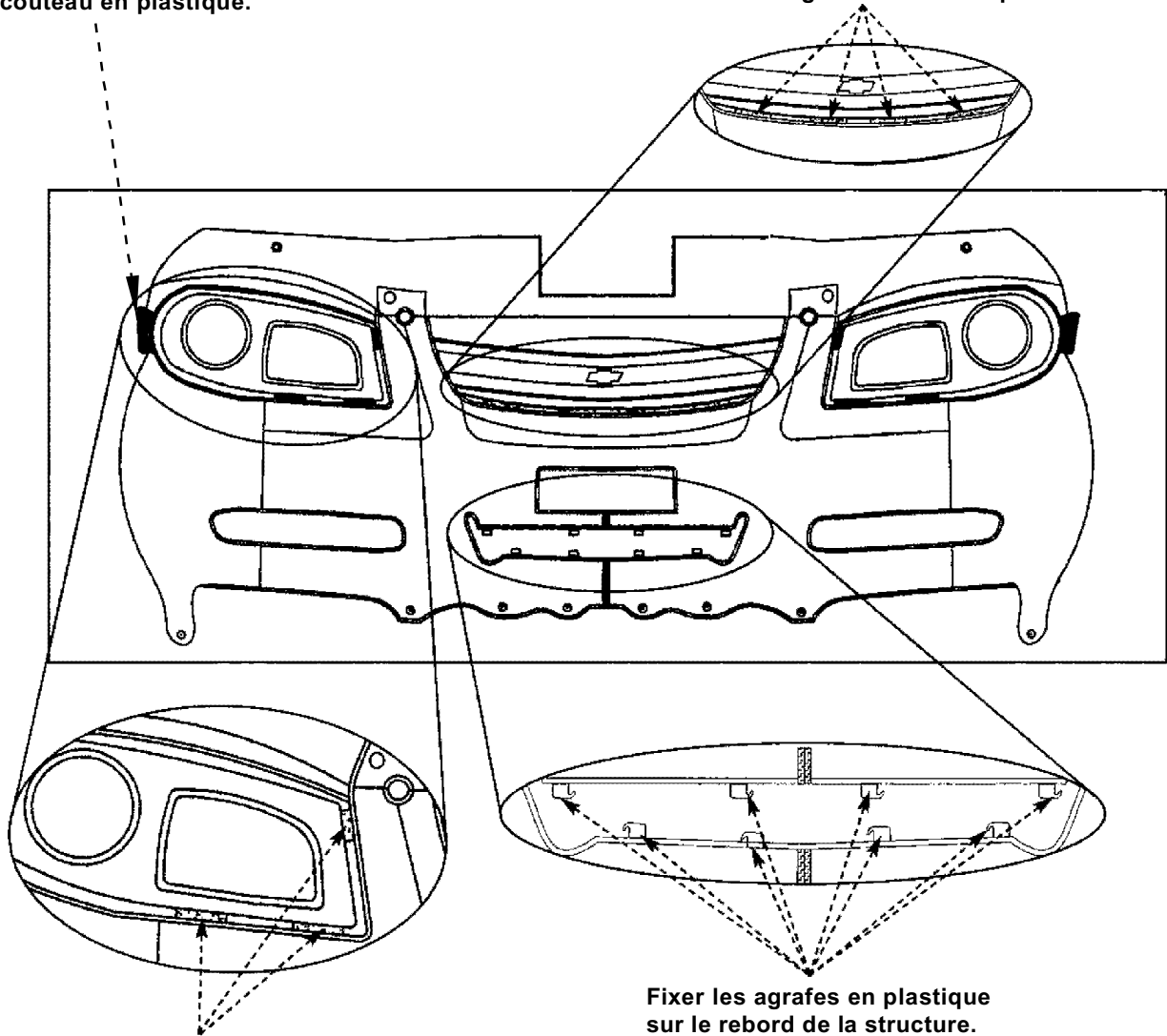

Insérer minutieusement les languettes dans l'espace entre le carénage et le joint autour du phare. Utiliser un couteau en plastique pour soulever le carénage du phare afin d'insérer la languette.

Fixer les agrafes en plastique sur le rebord de la structure.

5. Fixer à la cage de roue, selon l'illustration.

Fixer le crochet en «S» sur le rebord de la structure.

Replier les languettes au préalable et fixer au rebord de la structure. Insérer la languette supérieure dans l'ouverture entre la garniture du passage de roue et l'aile.

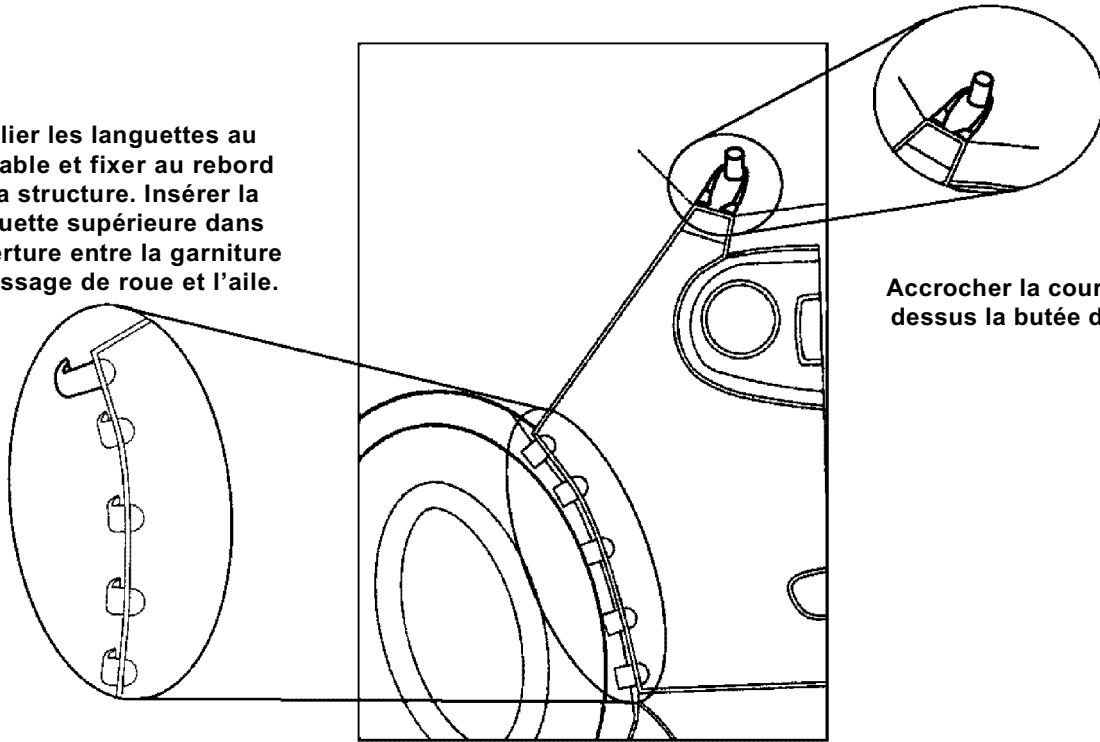

Accrocher la courroie par-dessus la butée du capot.

6. Fixer tous les points d'attache, selon l'illustration.

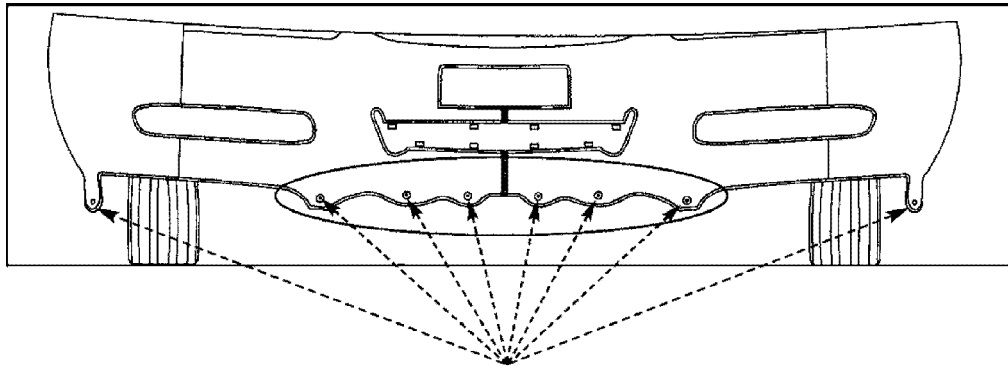

Enlever toute la quincaillerie existante. Introduire les vis (SS #1) dans les trous, puis serrer. Par la suite, enclencher les fermetures à pression.

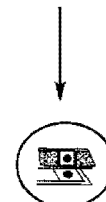

CUBIERTA DEL EXTREMO DELANTERO DE CHEVY COBALT

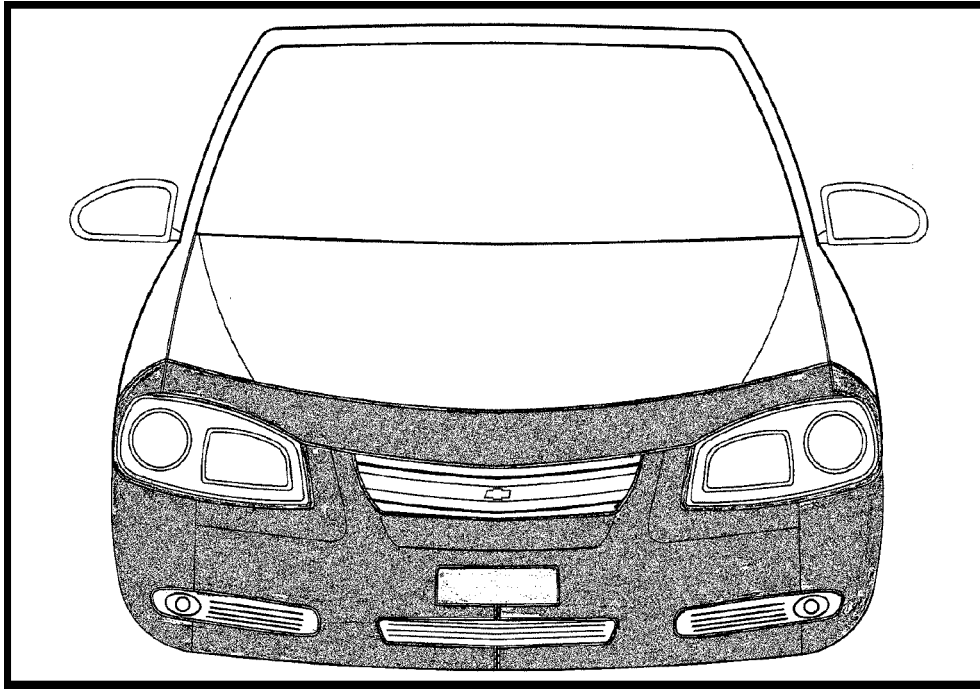

LISTA DE PARTES:

- 1 CUBIERTA DEL COFRE
- 1 CUBIERTA INFERIOR
- 1 HOJA DE INSTRUCCIONES

HERRAMIENTAS NECESARIAS:

- DESTORNILLADOR PHILLIPS CORTO
- CUCHILLA DE PLÁSTICO

2 x sujetador N
N° 2

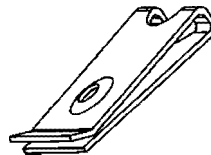

6 x SS#1 delgado



4 x Tuercas V

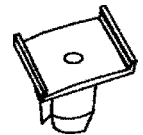

2 x PFW1



4 x SS#2 grueso



1. Su cubierta está reforzada con refuerzo poroso resistente al moho. En condiciones normales, no es necesario retirar su cubierta si se ha mojado por debajo. Sin embargo, si su vehículo no está en movimiento y hay excesiva humedad y los fuertes rayos solares no llegan a su cubierta, ¡retire la cubierta hasta que el vehículo y la cubierta estén completamente secos!
2. Mantenga la parte debajo de la cubierta lo más limpio que sea posible en todo momento. Retírela mensualmente o como sea necesario y limpie el polvo y suciedad.
3. Las áreas que vuelva a pintar y que estén frescas que entran en contacto con la cubierta se deben curar por completo. Revise con su pintor los tiempos de curado correctos.
4. Cuando intente colocar por primera vez la cubierta en su vehículo, es posible que parezca pequeña. Esto es debido a la naturaleza del vinilo especial que se utiliza, el cual se puede estirar durante la instalación para asegurar un ajuste perfecto. Por esta razón, es mejor realizar la instalación inicial de la cubierta cuando ésta está templada.
5. Utilice únicamente jabón suave para limpiar su cubierta. No utilice jabones abrasivos, detergentes fuertes o productos de sellado y protectores para vinilo, pues estos pueden destruir el acabado especial de su cubierta nueva. Deje que su cubierta seque por completo antes de volver a instalarla en su vehículo.
6. Es importante que retire la cubierta de la parte delantera antes de que lleve a su vehículo a un lavado a máquina. Si no lo hace, es posible que se dañe la cubierta delantera.
7. **EN TEMPERATURAS ALTAS Y CONDICIONES DE CONDUCCIÓN SEVERAS, CUANDO SE NECESITA CAPACIDAD DE ENFRIAMIENTO ADICIONAL, PUEDE AYUDAR ELIMINAR LA CUBIERTA DEL VEHÍCULO.**

1. Abra el cofre y soporte. Deslice el forro del cofre sobre la parte delantera del cofre.
2. Instale los puntos de afianzamiento de la manera que se indica en la ilustración.

Fije el sujetador de plástico al borde de la estructura.

Instale el gancho "S" en el borde de la estructura.

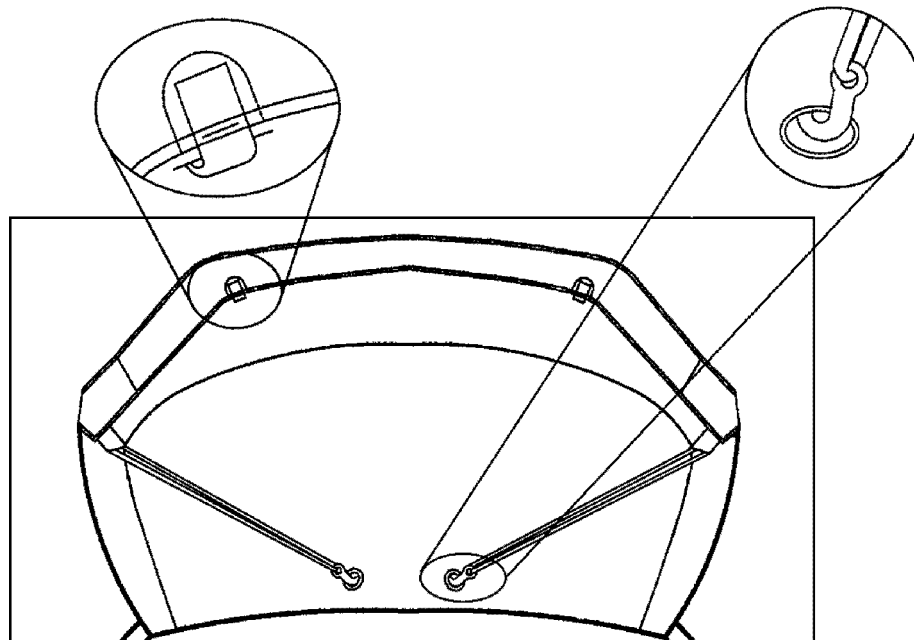

3. Coloque la parte inferior de la cubierta del extremo delantero sobre los guardafangos y en la rejilla de su vehículo. Si va a utilizar una matrícula delantera, corte las roscas negras en la parte trasera del parche de la matrícula. Deslice el soporte de la matrícula del vehículo a través de esta abertura. Una vez el soporte se introduce, dé forma a la cubierta del extremo delantero alrededor de la defensa un lado a la vez.
4. Instale los puntos de afianzamiento superiores de la manera que se indica en la ilustración.

Inserte soportes entre el guardafangos y el faro con una cuchilla de plástico.

Inserte las lengüetas en el espacio.

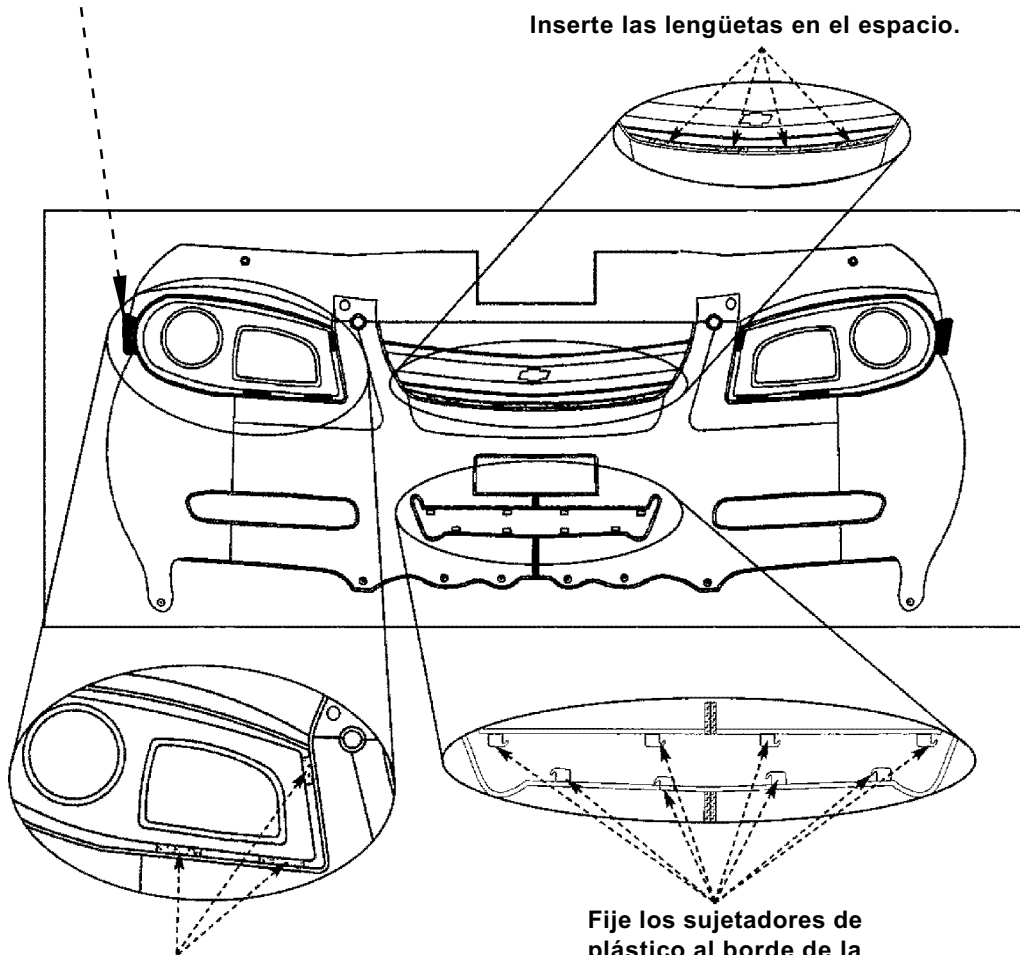

Cuidadosamente inserte las lengüetas en el espacio entre el salpicadero y sello alrededor del faro. Utilice una cuchilla de plástico para ayudar a sacar el salpicadero de la lámpara para insertar la lengüeta.

Fije los sujetadores de plástico al borde de la estructura.

5. Afiance al hueco de la rueda como se muestra en la ilustración.

Instale el gancho "S" en el borde de la estructura.

Doble antes las lengüetas y fíjelas en el borde de la estructura. Inserte la lengüeta superior en la abertura que está entre el protector del cubre rueda y el guardafangos.

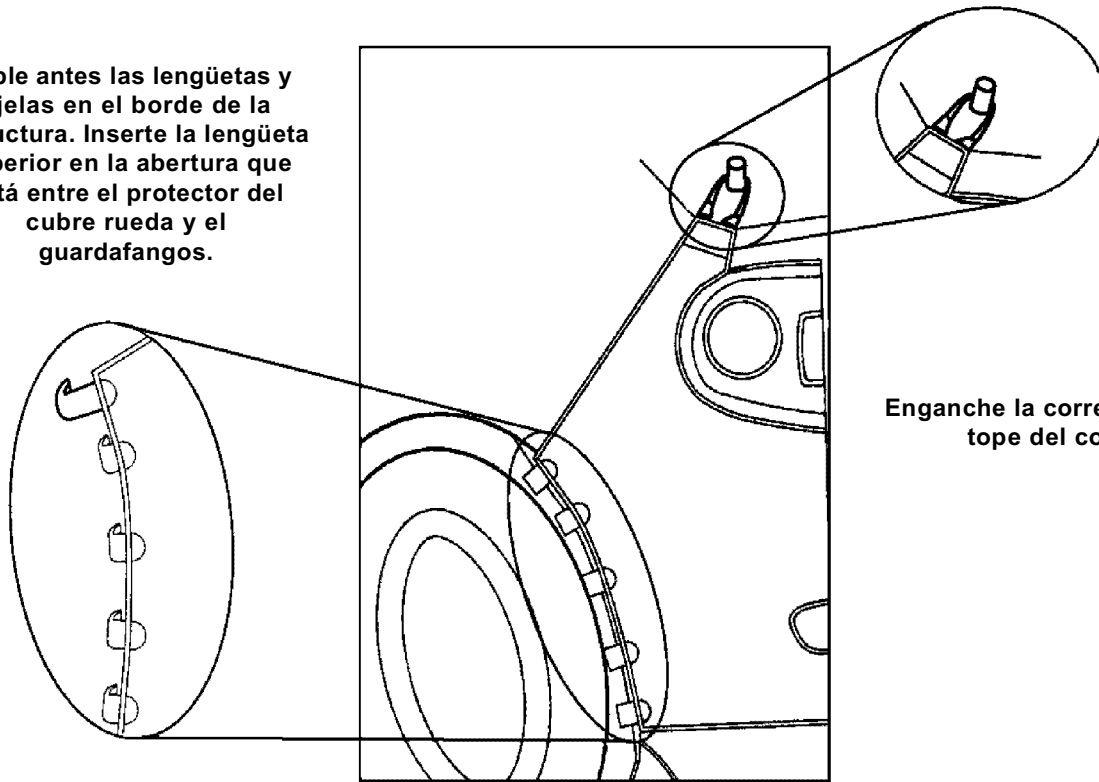

Enganche la correa sobre el tope del cofre.

6. Instale todos los puntos de afianzamiento de la manera que se indica en la ilustración.

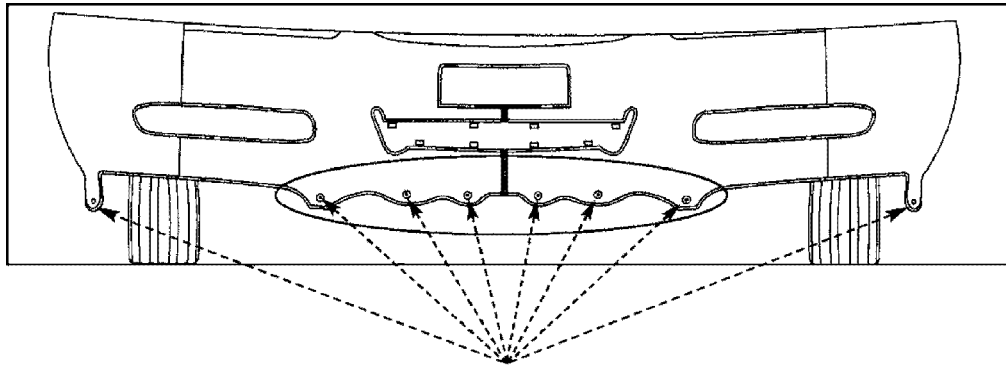

Retire los accesorios existentes. Inserte tornillos (SS No. 1) en los agujeros y apriete. Luego, cierre los accesorios a presión.

